

# Projector Suspension Support

## 投影机悬挂支架

### プロジェクターサスペンションサポート

#### 特約店様用取付説明書

お買い上げいただきありがとうございます。この取付説明書は、特約店様用に書かれたものです。

##### お客様へ

本製品の取り付けには、確実な作業が必要になります。必ず、販売店や工事店に依頼して、安全性に充分考慮して確実な取り付けを行ってください。

**警告** 安全のための注意事項を守らないと、火災や人身事故になることがあります。

この説明書には、事故を防ぐための重要な注意事項と製品の取り扱いかたを示してあります。この説明書をよくお読みのうえ、製品を安全にお使いください。お読みになったあとは、いつでも見られるところに必ず保管してください。

##### 特約店様へ

本製品の取り付けには特別な技術が必要ですので、設置の際には取付説明書をよくご覧の上、設置を行ってください。取り付け不備や取り扱い不備による事故、損傷については、当社では責任を負いません。

なお、この取付説明書は、取り付け作業後にお客様に渡してください。

このプロジェクターサスペンションサポートはプロジェクター専用です。プロジェクター以外の機器には使わないでください。

**Installation manual for Dealers**

**Manuel d'installation destiné aux revendeurs**

**Installationshandbuch für Händler**

**Manual de instalación para proveedores**

**Manuale d'installazione per i rivenditori**

**安装说明书经销店用**



# PSS-H10

耐用荷重：最大20 kg

PSS-H10はソニーのプロジェクター用の天井吊り下げ用サスペンションサポートです。

## 安全のために

### 警告表示の意味

取扱説明書および製品では、次のような表示をしています。表示の内容をよく理解してから本文をお読みください。



**警告**

この表示の注意事項を守らないと、火災や感電などにより死亡や大けがなど人身事故につながる可能性があります。

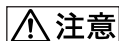

**注意**

この表示の注意事項を守らないと、感電やその他の事故によりけがをしたり周辺の物品に損害を与えたりすることがあります。

### 注意を促す記号



火災



感電

### 行為を禁止する記号



指示

### 行為を指示する記号



禁止



分解禁止



ぬれ手禁止



**警告**



火災



感電

下記の注意を守らないと、**火災**や**感電**により**死亡**や**大けが**につながる可能性があります。

製品の落下による死亡、大けがなどの事故を避けるため、下記の注意事項を必ずお守りください。



**指示**

- 設置については、お買い上げ店にご依頼ください。
- 天井は少なくとも120 kgの重量を支えられるように、必要に応じて補強を行ってください。
- ブラケットを天井に直接取り付ける場合には、天井に合わせて、市販のM10ボルトとナット、ワッシャーをご使用ください。M10以外のボルト、ナット、ワッシャーで取り付けると落下する危険があります。
- 取り付けは手順に従ってください。手順に従わないと落下する危険や、死亡・大けがにつながる可能性があります。
- PSS-H10はソニーのプロジェクターの天井吊り下げ用サスペンションサポートです。それ以外の用途には使用しないでください。

### 2人以上で運搬する



**指示**

本機は重量物ですので、1人で運搬すると腰を痛めたり、けがをすることがあります。

### 設置は専門の工業者に依頼する



**指示**

設置については、必ずお買い上げ店にご相談ください。  
天井への設置は、プロジェクターと取り付け金具を含む重量に充分耐えられる強度があることをお確かめください。十分な強度がないと、落下して、大けがの原因となります。  
また、1年に1度は、取り付けがゆるんでいないことを点検してください。

## 分解や改造をしない



分解や改造をすると、火災や感電、けがの原因となることがあります。

内部の点検や修理は、お買い上げ店にご依頼ください。

**分解禁止**

## 設置場所の移動は、設置業者に依頼する



お客様による設置場所の移動は、火災や人身事故につながる可能性があります。設置場所の移動は、お買い上げ店または、専門の設置業者にご依頼ください。

**指示**



下記の注意を守らないと、

**けが**をしたり周辺の物品に**損傷**を与えることがあります。

## 取り付け時にネジを確実に締める



ネジの締め付けが不十分な場合、本機が落下し、けがをする原因となることがあります。

**指示**

## レンズをのぞかない



プロジェクターの調整中や投影中にプロジェクターのレンズをのぞくと、強い光が目に入り、目に悪影響を与えることがあります。

**禁止**

## 不安定な場所で設置作業を行わない



不安定な場所で設置作業を行わないでください。腰を痛めたり、プロジェクターが落下したりして大けがの原因となります。

**指示**

## ぬれた手で電源プラグをさわらない



ぬれた手で電源プラグを抜き差しすると、感電の原因となることがあります。

**ぬれ手禁止**

## English

### Maximum load: 20 kg (44 lb 2 oz)

The PSS-H10 suspension support is designed to be used with the Sony projector.

#### Caution

- For installation, consult with qualified Sony personnel.
- The ceiling should be capable of supporting a weight of at least 120 kg (264 lb 9 oz); if not, the ceiling must be reinforced.
- When you attach the bracket directly to the ceiling, use commercially available M10 bolts with nuts and washers, depending on the ceiling. Use of other bolts, nuts, and washers other than M10 may present a danger of falling.
- Be sure to assemble and attach the suspension support in the order indicated; otherwise the projector may fall.
- The PSS-H10 suspension support is designed for use with Sony projector. Never use it for another purpose.

## Français

### Charge maximale : 20 kg (44 lb 2 oz)

Le support de suspension PSS-H10 est conçu pour être utilisé avec le projecteur Sony.

#### Attention

- Pour l'installation, adressez-vous à un personnel Sony qualifié.
- Le plafond doit pouvoir supporter un poids d'au moins 120 kg (264 lb 9 oz) ; dans le cas contraire, il y a lieu de renforcer le plafond.
- Lorsque vous attachez le support directement au plafond, utilisez des boulons M10 disponibles dans le commerce avec des écrous et rondelles, en fonction du plafond. L'utilisation de boulons, écrous et rondelles différents peut représenter un danger de chute.
- Assemblez et fixez le support dans l'ordre indiqué; sinon, le projecteur risque de tomber.
- Le support de suspension PSS-H10 est conçu pour être utilisé avec un projecteur Sony. Ne l'utilisez jamais à d'autres fins.

## Deutsch

### Maximale Belastbarkeit: 20 kg

Die Aufhängung PSS-H10 ist zur Verwendung mit den Projektoren von Sony konzipiert.

#### Vorsicht

- Wenden Sie sich bei der Installation an qualifizierte Fachkräfte von Sony.
- Die Decke sollte für eine Tragfähigkeit von mindestens 120 kg ausgelegt sein. Andernfalls muss die Decke verstärkt werden.
- Wenn Sie die Halterung direkt an der Decke befestigen, verwenden Sie handelsübliche M10-Schrauben mit Muttern und Unterlegscheiben (je nach Decke). Wenn Sie keine M10-Schrauben, -Muttern und -Unterlegscheiben verwenden, besteht die Gefahr, dass das Gerät herunterfällt.
- Achten Sie darauf, die Halterung in der angegebenen Reihenfolge zu montieren und anzubringen. Andernfalls kann der Projektor herunterfallen.
- Die Aufhängung PSS-H10 wurde speziell für den Projektor von Sony konzipiert. Verwenden Sie sie ausschließlich für diesen Projektor.
- Kein weiterer Einsatz bei Schäden.

## Español

### Carga máxima: 20 kg (44 lb 2 oz)

El soporte de suspensión PSS-H10 está diseñado para utilizarse con el proyector de Sony.

#### Precaución

- Para realizar la instalación, consulte con personal cualificado de Sony.
- El techo debe ser capaz de soportar un peso de al menos 120 kg (264 lb 9 oz). De no ser así, es necesario reforzarlo.
- Al fijar el soporte directamente en el techo, utilice pernos M10, disponibles en el mercado, con tuercas y arandelas en función del techo. El uso de pernos, tuercas y arandelas que no sean M10 puede presentar peligro de caída.
- Asegúrese de montar y fijar el soporte en el orden indicado, ya que en caso contrario es posible que el proyector se caiga.
- El soporte de suspensión PSS-H10 está diseñado para utilizarse con el proyector de Sony. No lo utilice para ningún otro propósito.

## Italiano

### Portata massima: 20 kg

Il supporto di sospensione PSS-H10 è progettato per essere utilizzato con un proiettore Sony.

#### Attenzione

- Per l'installazione, consultare personale qualificato Sony.
- Il soffitto deve essere in grado di sopportare un peso di almeno 120 kg. Altrimenti il soffitto dovrà essere rinforzato.
- Per l'applicazione della staffa direttamente al soffitto, utilizzare bulloni, dadi e rondelle di tipo M10, comunemente disponibili in commercio, in funzione del soffitto. L'uso di altri tipi di bulloni, dadi e rondelle potrebbe rappresentare un pericolo di caduta.
- Assicurarsi di montare ed applicare la staffa seguendo l'ordine indicato. Diversamente il proiettore potrebbe cadere.
- Il supporto di sospensione PSS-H10 è stato progettato per essere utilizzato con il proiettore Sony. Non utilizzarlo per altri scopi.

## 中文

### 最大负荷量：20kg

PSS-H10 悬架用于 Sony 投影仪。

#### 注意

- 安装应请 Sony 公司的专业技术人员进行。
- 天花板应有支撑 120 kg 以上重量的能力，如有必要，请加强之。
- 将支架直接装在天花板上时，请根据天花板的类型使用市售的 M10 螺栓、螺母和垫圈。用 M10 以外的螺栓、螺母和垫圈固定则有落下的危险。
- 注意必须按照指示的顺序拆卸和安装支架，否则投影仪以可能会掉落。
- PSS-H10 悬架仅用于 Sony 投影仪，故请勿将其用于其他目的。

# 目次/Table of contents/Table des matières/Inhalt/ Indice/Indice/目录

## 日本語

部品表 .....	6
設置寸法 .....	7
天井への取り付けかた .....	8
天井への取り付け例 .....	12
角度を調整する .....	16
主な仕様 .....	17

## Français

Composants .....	6
Schéma d'installation .....	7
Montage au plafond .....	9
Exemples d'installation au plafond .....	12
Réglage de l'angle du projecteur .....	16
Spécifications .....	17

## Español

Lista de componentes .....	6
Diagrama de instalación .....	7
Montaje en el techo .....	9
Ejemplos de instalación en el techo .....	12
Ajuste del ángulo del proyector .....	16
Especificaciones .....	17

## 中文

零部件一览表 .....	6
定位尺寸 .....	7
天花板上的安装 .....	9
天花板安装例 .....	13
调整投影机角度 .....	16
规格 .....	17

## English

Parts List .....	6
Installation Diagram .....	7
Attaching to the Ceiling .....	8
Installation Examples .....	12
Adjusting the Angle of the Projector .....	16
Specifications .....	17

## Deutsch

Teilleiste .....	6
Installationsdiagramm .....	7
Montage an der Decke .....	9
Installationsbeispiele .....	12
Anpassen des Projektorwinkels .....	16
Technische Daten .....	17

## Italiano

Elenco dei componenti .....	6
Schema dell'installazione .....	7
Montaggio al soffitto .....	9
Esempi di installazione al soffitto .....	12
Regolazione dell'angolazione del proiettore .....	16
Caratteristiche tecniche .....	17

# 部品表/Parts List/Composants/Teileliste/Lista de componentes/Elenco dei componenti/零部件一览表

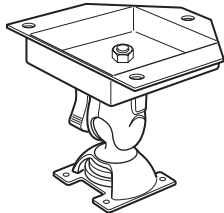
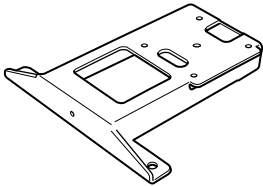
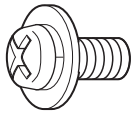
(a)	天井つりユニット (1) <b>Ceiling mount unit (1)</b> <b>Dispositif de montage au plafond (1)</b> <b>Deckenmontagevorrichtung (1)</b> <b>Unidad de montaje en el techo (1)</b> <b>Unità per l'installazione al soffitto (1)</b> 天花板安装装置 (1)	
(b)	プロジェクターマウントプレート (1) <b>Projector mount plate (1)</b> <b>Plaque de montage du projecteur (1)</b> <b>Projektormontageplatte (1)</b> <b>Placa de montaje del proyector (1)</b> <b>Staffa di montaggio del proiettore (1)</b> 投影机安装板 (1)	
(c)	平/バネ座金付きネジ M5 x 12 (7) <b>Screw with plain washer and spring washer M5 x 12 (7)</b> <b>Serrez la vis avec une rondelle plate et une rondelle frein M5 x 12 (7)</b> <b>Schraube mit einfacher M5 x 12-Unterlegscheibe und -Federscheibe (7)</b> <b>Tornillo con arandela plana y arandela elástica M5 x 12 (7)</b> <b>Vite M5 x 12 con rondella semplice e rondella elastica (7)</b> 带普通垫圈和弹簧垫圈的螺丝 M5 x 12 (7)	

## ご注意 / Note / Remarque / Nota / Hinweis / Nota / 注意

プロジェクターサスペンションサポートPSS-H10をプロジェクターに取り付ける際は本機に付属のネジを使用し、他のネジは使用しないでください。ネジを締めすぎた場合、プロジェクターの取り付け部分が破損することがあります。

Use the screws supplied with the PSS-H10 to install the projector suspension support on the projector. Do not use any other type of screws. To tighten the screws too hard may cause damage.

Utilisez les vis fournies avec le PSS-H10 pour installer le support de suspension du projecteur sur le projecteur. N'utilisez aucun autre type de vis. Ne vissez pas excessivement les vis. Vous pourriez endommager votre matériel.

Utilice los tornillos suministrados con el PSS-H10 para instalar el soporte de suspensión para proyector en éste. No utilice otro tipo de tornillos. Si aprieta los tornillos con demasiada fuerza, pueden producirse daños.

Montieren Sie die Projektoraufhängung PSS-H10 mit den mitgelieferten Schrauben am Projektor. Verwenden Sie keine anderen Schraubentypen. Wenn die Schrauben zu fest angezogen werden, kann es zu Schäden kommen.

Per l'installazione del supporto di sospensione sul proiettore, utilizzare le viti in dotazione con il modello PSS-H10. Non utilizzare altri tipi di viti. Stringere eccessivamente le viti potrebbe causare danni.

请使用 PSS-H10 附带的螺丝将投影机悬吊支架安装于投影机上。请勿使用其他类型的螺丝。螺丝拧得过紧可能会受损。

# 設置寸法/Installation Diagram/Schéma d'installation/ Installationsdiagramm/Diagrama de instalación/ Schema dell'installazione/定位尺寸

スクリーンサイズと投射距離の寸法および天井からプロジェクターまでの距離の寸法については、以下の説明書をご覧ください。

- プロジェクター本体の取扱説明書
- レンズの取付説明書(別売りのレンズ使用時)

For details of screen size and installation measurement for projection and the distance between the ceiling and the projector, refer to the following manuals.

- Operating Instructions of your projector
- Installation Manual of the projection lens (when using the optional lens)

Pour plus de détails sur le format d'écran, la distance de projection ainsi que la distance entre le plafond et le projecteur, consultez les manuels ci-dessous :

- Mode d'emploi de votre projecteur
- Manuel d'installation de l'objectif (lors de l'utilisation de l'objectif optionnel)

Genauere Angaben zur Projektionsschirmgröße und zu den Installationsmaßen für die Projektion sowie zum Abstand zwischen Decke und Projektor entnehmen Sie bitte den folgenden Handbüchern:

- Bedienungsanleitung zum Projektor
- Installationshandbuch zum Objektiv (bei Verwendung des gesondert erhältlichen Objektivs)

Para obtener información detallada sobre las medidas de instalación y el tamaño de la pantalla para la proyección y sobre la distancia entre el techo y el proyector, consulte los siguientes manuales.

- Manual de instrucciones del proyector
- Manual de instalación del objetivo de proyección (al utilizar el objetivo opcional)

Per ulteriori informazioni sulle dimensioni dello schermo e sulle misure di installazione per la proiezione e sulla distanza tra il proiettore e il soffitto, fare riferimento ai seguenti manuali.

- Istruzioni per l'uso del proiettore
- Manuale d'installazione dell'obiettivo (quando si utilizza l'obiettivo opzionale)

有关投影仪的屏幕尺寸和安装测量以及天花板与投影仪之间的距离的详细情况，请参阅以下说明书。

- 投影仪使用说明书
- 投影透镜的安装说明书(使用选购的透镜时)

# 天井への取り付けかた/Attaching to the Ceiling/ Montage au plafond/Montage an der Decke/

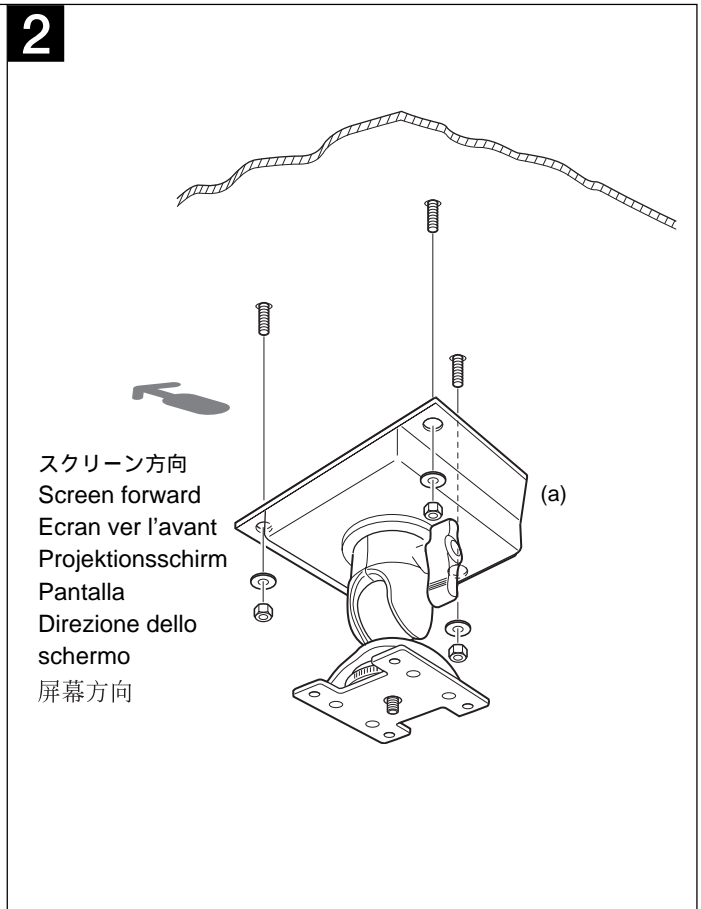
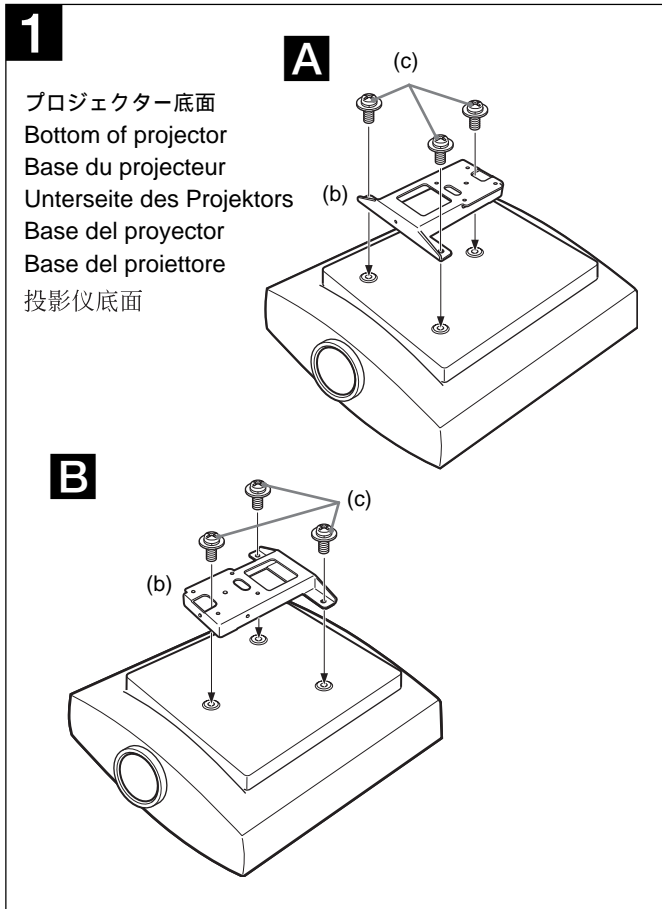

## 日本語

**A** レンズ側にネジ穴が2つの場合

**B** レンズ側にネジ穴が1つの場合

上記イラスト**A**と**B**の取り付け作業上の違いはプロジェクターマウントプレートの向きが180度違うだけです。

**1** プロジェクターを裏返し、プロジェクターマウントプレート(b)を取り付ける。  
平/バネ座金付きネジ M5 × 12 (c)(3本)を使用します。

### ご注意

- 取り付けの際に、ネジをきつく締めすぎないように注意してください。
- プロジェクターや机に傷がつかないように布などを敷いた上で作業を行ってください。

**2** 天井つりユニット(a)を天井に取り付ける。  
市販の M10 ボルト、ナット、ワッシャーをご使用ください。

### ご注意

取り付けの向きに注意してください。

## English

**A**: Two screw holes for the lens side

**B**: One screw hole for the lens side

The difference between **A** and **B** in the above figures is that the projector mount plate direction is different (180°).

**1** Turn the projector upside down and attach the projector mount plate (b) using three screws with plain washer and spring washer M5 × 12 (c).

### Notes

- When attaching the projector mount plate, be careful not to overtighten the screws.
- Before attaching the projector mount plate, place a protective sheet (cloth) beneath the projector.

**2** Attach the ceiling mount unit (a) to the ceiling. Use M10 bolts, nuts and washers (not supplied).

### Notes

Be careful of the installation direction of the ceiling mount unit.



# Montaje en el techo/Montaggio al soffitto/ 天花板上的安装

## Français

**A**: Deux trous de vis du côté de l'objectif

**B**: Un trou de vis du côté de l'objectif

La différence entre **A** et **B** dans les figures ci-dessus est que le sens de montage de la plaque est différent (180°).

- 1 Retournez le projecteur et fixez la plaque de montage du projecteur (b) à l'aide de trois vis avec une rondelle plate et une rondelle frein M5 × 12 (c).

### Remarques

- Lors de l'installation de la plaque de montage du projecteur, veillez à ne pas trop serrer les vis.
- Avant de fixer la plaque de montage du projecteur, placez une protection (chiffon) sous le projecteur.

- 2 Fixez au plafond le dispositif de montage au plafond (a). Utilisez des boulons M10, des écrous et des rondelles (non fournis).

### Remarques

Faites attention au sens d'installation du dispositif de montage au plafond.

## Español

**A**: Dos orificios de tornillo para el lateral del objetivo

**B**: Un orificio de tornillo para el lateral del objetivo

La diferencia entre **A** y **B** en las figuras anteriores es que la dirección de la placa de montaje del proyector es diferente (180°).

- 1 Dé la vuelta al proyector y fije la placa de montaje del proyector (b) mediante tres tornillos con arandela plana y arandela elástica M5 × 12 (c).

### Notas

- Al instalar la placa de montaje del proyector, tenga cuidado de no apretar en exceso los tornillos.
- Antes de instalar la placa de montaje del proyector, coloque una hoja protectora (pañó) debajo del proyector.

- 2 Coloque la unidad de montaje en el techo (a) en el techo. Utilice pernos M10, tuercas y arandelas (no suministrados).

### Nota

Preste atención a la dirección de la instalación de la unidad de montaje en el techo.

## 中文

**A**: 透镜侧有两个螺丝孔时

**B**: 透镜侧只有一个螺丝孔时

上图中 **A** 和 **B** 的差异在于投影仪安装板的方向不同 (180°)。

- 1 上下翻转投影仪，用 3 个带普通垫圈和弹簧垫圈的螺丝 M5 × 12 (c) 装上投影仪安装板 (b)。

### 注意

- 安装投影仪安装板时，切勿将螺丝拧得过紧。
- 安装投影仪安装板之前，请先在投影仪下垫上一张保护纸 (布)。

- 2 将天花板安装装置 (a) 安装到天花板。请使用 M10 螺栓、螺母和垫圈 (未提供)。

### 注意

注意天花板安装装置的安装方向。

## Deutsch

**A**: Zwei Schraubenbohrungen auf der Objektivseite

**B**: Eine Schraubenbohrung auf der Objektivseite

Der Unterschied zwischen der Abbildung **A** und **B** oben liegt in der unterschiedlichen Ausrichtung der Projektormontageplatte (180°).

- 1 Drehen Sie den Projektor um und bringen Sie die Projektormontageplatte (b) mit drei M5 × 12-Schrauben und einfachen Unterlegscheiben und Federscheiben (c) an.

### Hinweise

- Achten Sie beim Anbringen der Projektormontageplatte darauf, die Schrauben nicht zu fest anzuziehen.
- Legen Sie vor dem Anbringen der Projektormontageplatte zum Schutz ein Tuch o. ä. unter den Projektor.

- 2 Bringen Sie die Deckenmontagevorrichtung (a) an der Decke an.

Verwenden Sie M10-Schrauben, -Muttern und -Unterlegscheiben (nicht mitgeliefert).

### Hinweis

Achten Sie beim Installieren auf die Ausrichtung der Deckenmontagevorrichtung.

## Italiano

**A**: Due fori delle viti per la parte laterale dell'obiettivo

**B**: Un foro della vite per la parte laterale dell'obiettivo

La differenza tra **A** e **B** nelle figure sopra è la direzione della staffa di montaggio del proiettore (180°).

- 1 Capovolgere il proiettore e applicare la relativa staffa di montaggio (b) utilizzando tre viti M5 × 12 con rondella semplice e rondella elastica (c).

### Note

- Durante l'applicazione della staffa di montaggio, assicurarsi di non serrare eccessivamente le viti.
- Prima di applicare la staffa di montaggio, sistemare un foglio (panno) di protezione sotto il proiettore.

- 2 Applicare al soffitto l'apposita unità per l'installazione (a). Utilizzare bulloni, dadi e rondelle di tipo M10 (non in dotazione).

### Nota

Prestare attenzione alla direzione in cui viene installata l'unità per l'installazione al soffitto.

**3**

**A**

スクリーン方向  
Screen forward  
Ecran vers l'avant  
Projektionsschirm  
Pantalla  
Direzione dello  
schermo  
屏幕方向

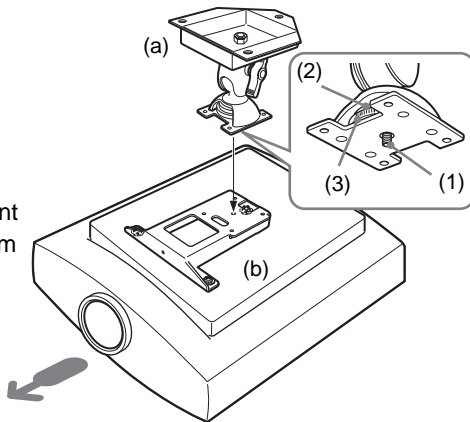

**B**

スクリーン方向  
Screen forward  
Ecran vers l'avant  
Projektionsschirm  
Pantalla  
Direzione dello  
schermo  
屏幕方向

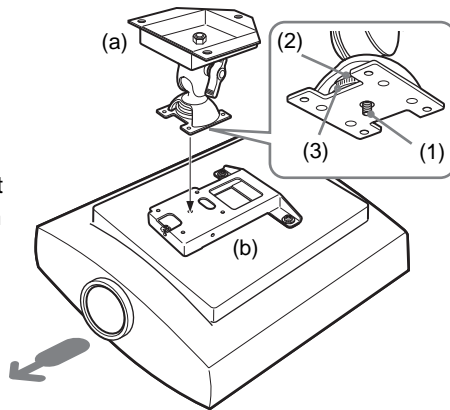

**4**

**A**

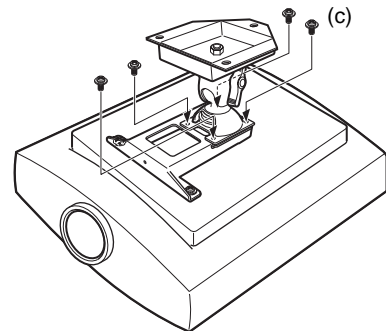

**B**

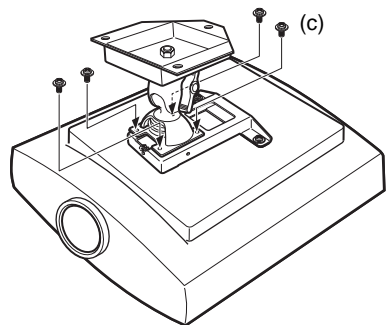

## 日本語

- 3** プロジェクターマウントプレート(b)を天井つりユニット(a)に仮どめする。  
天井つりユニットの仮固定用ネジ(1)をプロジェクターマウントプレートのネジ穴に差し込み、確実に締め付けるため、プロジェクターを手で上に押し上げながら仮固定用つまみ(上)(2)を回して固定する。  
さらに仮固定用つまみ(下)(3)を回して締め付ける。

- 4** 手順3で仮どめした天井つりユニットとプロジェクターマウントプレートを固定する。  
ネジ M5 × 12 (c)(4本)を使用します。

## English

- 3** Temporarily attach the projector mount plate (b) to the ceiling mount unit (a).  
Insert the temporary fixing screw (1) on the ceiling mount unit into the screw hole on the projector mount plate, and while pushing the projector upward with your hand, turn the upper temporary fixing knob (2) to fix the projector mount plate securely.  
Then turn the lower temporary fixing knob (3) to tighten the projector mount plate.

- 4** Secure the ceiling mount unit and the projector mount plate you attached temporarily in step 3.  
Use four M5 × 12 screws (c).

## Français

- 3** Fixez temporairement la plaque de montage du projecteur (b) sur le dispositif de montage au plafond (a).  
Insérez la vis de fixation temporaire (1) du dispositif de montage au plafond dans l'orifice prévu à cet effet sur la plaque de montage du projecteur, puis tournez le bouton de fixation temporaire supérieur (2) tout en poussant le projecteur vers le haut avec votre main, afin de fixer correctement la plaque de montage du projecteur.  
Tournez ensuite le bouton de fixation temporaire inférieur (3) pour visser la plaque de montage du projecteur.
- 4** Fixez correctement le dispositif de montage au plafond et la plaque de montage du projecteur que vous aviez fixés temporairement à l'étape 3.  
Utilisez quatre vis M5 × 12 (c).

## Español

- 3** Instale temporalmente la placa de montaje del proyector (b) en la unidad de montaje en el techo (a).  
Inserte el tornillo de fijación temporal (1) de la unidad de montaje en el techo en el orificio del tornillo de la placa de montaje del proyector y, mientras empuja el proyector hacia arriba con la mano, gire el mando de fijación temporal superior (2) para fijar la placa de montaje del proyector firmemente.  
A continuación, gire el mando de fijación temporal inferior (3) para apretar la placa de montaje del proyector.
- 4** Fije la unidad de montaje en el techo y la placa de montaje del proyector que instaló temporalmente en el paso 3.  
Utilice cuatro tornillos M5 × 12 (c).

## 中文

- 3** 暂时将投影仪安装板 (b) 安装到天花板安装装置 (a)。  
将天花板安装装置上的临时固定螺丝 (1) 插入投影仪安装板上的螺丝孔，然后在用手向上推投影仪时转动上方的临时固定旋钮 (2) 以固定投影仪安装板。  
然后转动下方的临时固定旋钮 (3) 以固定投影仪安装板。
- 4** 对步骤 3 中临时安装的天花板安装装置和投影仪安装板进行固定。  
请使用 4 个 M5 × 12 螺丝 (c)。

## Deutsch

- 3** Bringen Sie die Projektormontageplatte (b) provisorisch an der Deckenmontagevorrichtung (a) an.  
Setzen Sie die Schraube (1) zur provisorischen Befestigung an der Deckenmontagevorrichtung in die Schraubenbohrung an der Projektormontageplatte ein. Halten Sie den Projektor mit der Hand nach oben gedrückt und drehen Sie den oberen Fixierknopf (2), um die Projektormontageplatte provisorisch sicher zu befestigen.  
Drehen Sie dann den unteren Fixierknopf (3), um die Projektormontageplatte provisorisch zu fixieren.
- 4** Sichern Sie die Deckenmontagevorrichtung und die Projektormontageplatte, die Sie in Schritt 3 provisorisch angebracht haben.  
Verwenden Sie dazu vier M5 × 12-Schrauben (c).

## Italiano

- 3** Applicare temporaneamente la staffa di montaggio del proiettore (b) all'unità per l'installazione al soffitto (a).  
Inserire la vite di fissaggio temporaneo (1) dell'unità per l'installazione al soffitto nell'apposito foro sulla staffa di montaggio del proiettore, quindi, mentre il proiettore viene spinto manualmente verso l'alto, ruotare la manopola di fissaggio temporaneo superiore (2) per fissare saldamente la staffa di montaggio del proiettore.  
Infine, ruotare la manopola di fissaggio temporaneo inferiore (3) per stringere la staffa di montaggio del proiettore.
- 4** Fissare l'unità per l'installazione al soffitto e la staffa di montaggio del proiettore, applicate temporaneamente al punto 3.  
Utilizzare quattro viti M5 × 12 (c).

# 天井への取り付け例/Installation Examples/Exemples d'installation au plafond/Installationsbeispiele/

以下はサスペンションサポートが天井に取り付けられたときの様子を示します。天井の材質によって補強方法は多少異なります。

## ご注意

取り付ける前に天井の最大耐用荷重が120 kg以上あることをお確かめください。

The following illustrations show the projector suspension support attached to the ceiling. Installation is different depending on the material of ceiling.

## Caution

Before installation, check that the maximum ceiling loading is in excess of 120 kg (264 lb 9 oz) .

Les illustrations suivantes représentent le support de suspension du projecteur fixé au plafond. L'installation s'effectue différemment en fonction de la constitution du plafond.

## Remarque

Vérifiez que la charge maximale du plafond est supérieure à 120 kg (264 lb 9 oz) avant l'installation.

In den folgenden Abbildungen ist dargestellt, wie die Projektoraufhängung an der Decke angebracht wird. Die Installation unterscheidet sich je nach Material der Decke.

## Hinweis

Überprüfen Sie vor der Installation, ob die maximale Belastbarkeit der Decke mindestens 120 kg beträgt.

Las siguientes ilustraciones muestran el soporte de suspensión para proyector fijado al techo. La instalación varía en función del material del techo.

## Nota

Compruebe la capacidad de carga máxima del techo sea superior a 120 kg (264 lb 9 oz) antes de realizar la instalación.

Le seguenti illustrazioni mostrano il montaggio al soffitto del supporto di sospensione del proiettore. La procedura di installazione varia a seconda del tipo di soffitto.

## Attenzione

Prima di procedere con l'installazione, verificare che il peso massimo di portata del soffitto sia superiore a 120 kg.

下图图示在天花板上安装悬架的方法。安装方法因天花板材料而异。

## 注意

安装前，请先检查天花板的最大载重量是否在 120 kg 以上。

# Ejemplos de instalación en el techo/Esempi di installazione al soffitto/天花板安装例

## 板天井に取り付ける場合/For wooden ceiling/Pour un plafond en bois/Montage an einer Holzdecke/Para techos de madera/Montaggio ad un soffitto in legno/安装于木制天花板上的场合

平屋または最上階の場合/For one-story house or uppermost floor/Pour une maison à un étage ou pour l'étage supérieur/Decke eines einstöckigen Hauses oder des obersten Stockwerks/ Para casas de una planta o para las plantas superiores/Montaggio in una casa a piano unico o all'ultimo piano/用于平房或顶楼

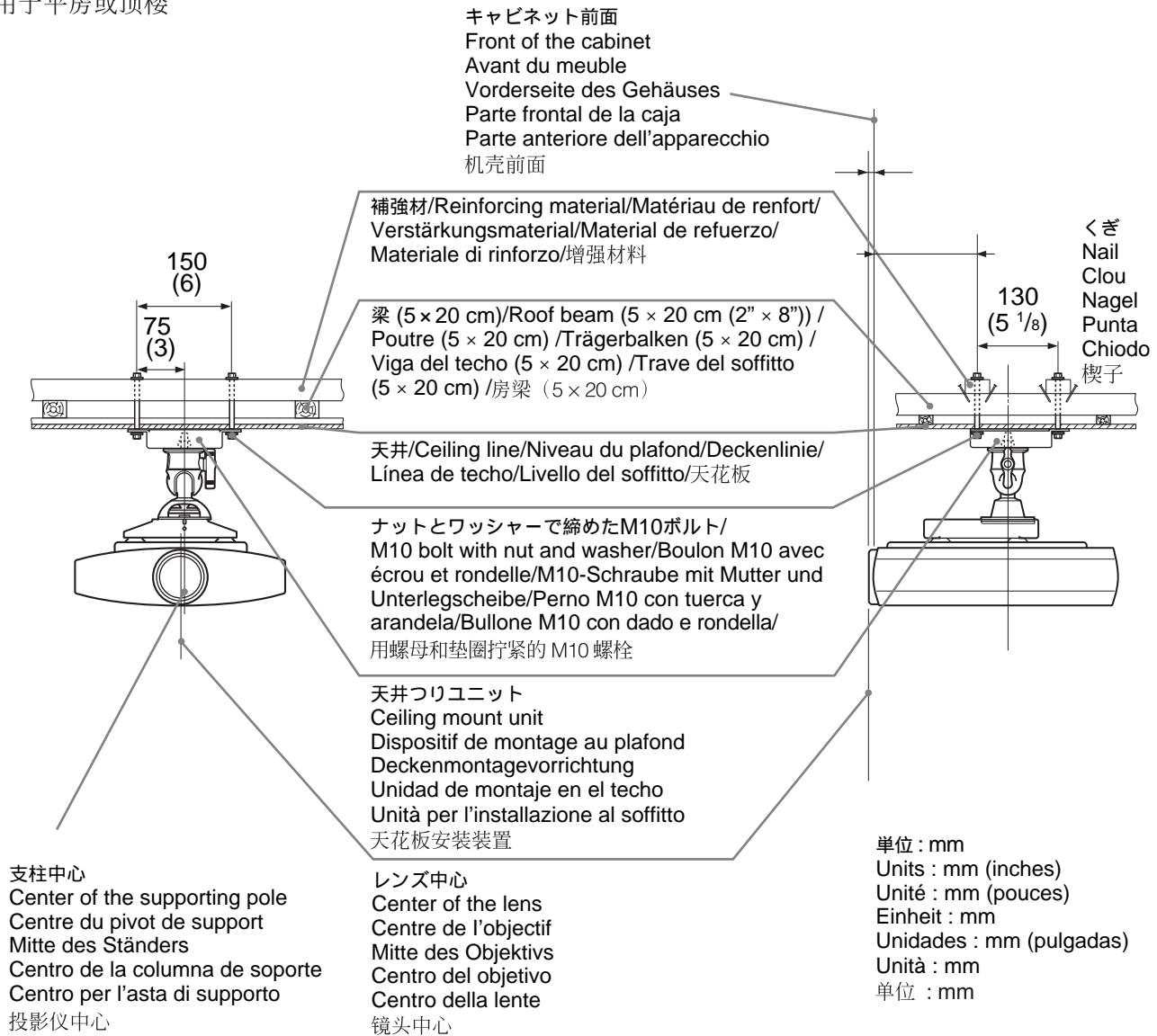

- \* 支柱中心からレンズ中心までの距離は機種によって異なりますので、プロジェクター本体の特約店様用設置説明書をご覧ください。
- \* 機種によってはプロジェクターマウントプレートが逆方向に装着されます。
- \* The distance between the center of the supporting pole and the center of the lens differs depending on the model. For details, refer to the Installation Manual for Dealers.
- \* In some models, the projector mount plate will be installed in the opposite direction.
- \* La distance entre l'axe du pivot de support et l'axe de l'objectif diffère suivant les modèles. Pour plus de détails, reportez-vous au manuel d'installation destiné aux revendeurs.
- \* Sur certains modèles, la plaque de montage du projecteur est installée dans l'autre sens.
- \* Der Abstand zwischen der Mitte des Ständers und der Mitte des Objektivs hängt vom jeweiligen Modell ab. Einzelheiten dazu finden Sie in der Installationsanleitung für Händler.
- \* Bei einigen Modellen wird die Projektormontageplatte in umgekehrter Richtung installiert.
- \* La distancia entre el centro del polo de apoyo y el centro del objetivo varía en función del modelo. Para obtener información detallada, consulte el manual de instalación para proveedores.
- \* En determinados modelos, la placa de montaje del proyector se instala en la dirección contraria.
- \* La distanza tra il centro dell'asta di supporto e il centro dell'obiettivo cambia in base al modello. Per ulteriori informazioni, fare riferimento al manuale di installazione per i rivenditori.
- \* In alcuni modelli, la staffa di montaggio del proiettore viene installata nella direzione opposta.
- \* 支柱中心至透镜中心的距离依机型而异。有关详情，请参阅经销商用安装手册。
- \* 对于某些机型，投影仪安装板按相反方向进行安装。

# 天井への取り付け例/Installation Examples/Exemples d'installation au plafond/Installationsbeispiele/

その他の階の場合/For other floors/Autres sols/Zwischendecken/Para otros suelos/Per altri piani/  
其他层的情况

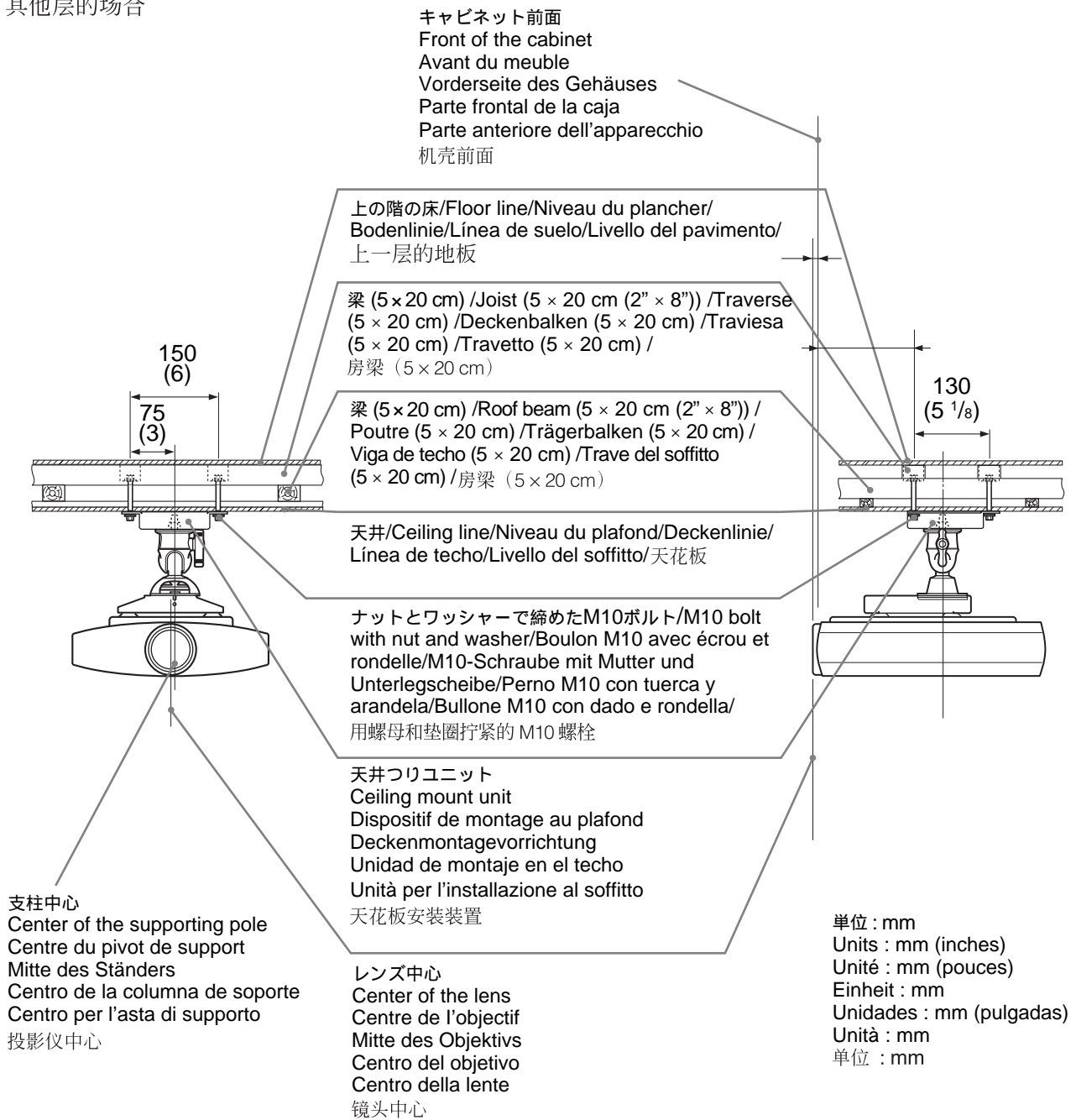

- \* 支柱中心からレンズ中心までの距離は機種によって異なりますので、プロジェクター本体の特約店様用設置説明書をご覧ください。
- \* 機種によってはプロジェクターマウントプレートが逆方向に装着されます。
- \* The distance between the center of the supporting pole and the center of the lens differs depending on the model. For details, refer to the Installation Manual for Dealers.
- \* In some models, the projector mount plate will be installed in the opposite direction.
- \* La distance entre l'axe du pivot de support et l'axe de l'objectif diffère suivant les modèles. Pour plus de détails, reportez-vous au manuel d'installation destiné aux revendeurs.
- \* Sur certains modèles, la plaque de montage du projecteur est installée dans l'autre sens.
- \* Der Abstand zwischen der Mitte des Ständers und der Mitte des Objektivs hängt vom jeweiligen Modell ab. Einzelheiten dazu finden Sie in der Installationsanleitung für Händler.
- \* Bei einigen Modellen wird die Projektormontageplatte in umgekehrter Richtung installiert.
- \* La distancia entre el centro del polo de apoyo y el centro del objetivo varía en función del modelo. Para obtener información detallada, consulte el manual de instalación para proveedores.
- \* En determinados modelos, la placa de montaje del proyector se instala en la dirección contraria.
- \* La distanza tra il centro dell'asta di supporto e il centro dell'obiettivo cambia in base al modello. Per ulteriori informazioni, fare riferimento al manuale di installazione per i rivenditori.
- \* In alcuni modelli, la staffa di montaggio del proiettore viene installata nella direzione opposta.
- \* 支柱中心至透镜中心的距离依机型而异。有关详情，请参阅经销商用安装手册。
- \* 对于某些机型，投影仪安装板按相反方向进行安装。

# Ejemplos de instalación en el techo/Esempi di installazione al soffitto/天花板安装例

## コンクリート天井に取り付ける場合/For concrete ceiling/Pour un plafond en béton/Betondecke/Para techos de hormigón/Montaggio ad un soffitto di cemento/在混凝土天花板上安装时

壁端から80 mm以上距離をとってください。  
Place bolts at least 80 mm (3 1/4 inches) away from wall. /  
Ecartez les boulons de 80 mm (3 1/4 pouces) du mur minimum. /Schrauben mindestens 80 mm von der Wand entfernt anbringen. /  
Coloque los pernos a una distancia de al menos 80 mm (3 1/4 pulgadas) de la pared. /Collocare i bulloni ad almeno 80 mm dal muro. /  
使螺栓与墙壁相距 80 mm 以上。

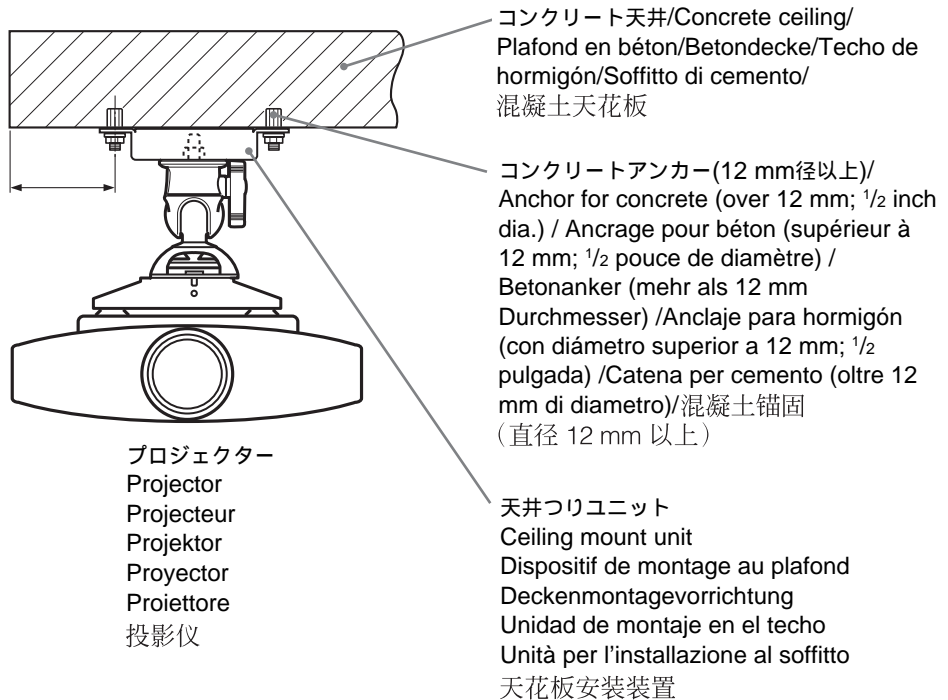

# 角度を調整する/Adjusting the Angle of the Projector/Réglage de l'angle du projecteur/Anpassen des Projektorwinkels/Ajuste del ángulo del proyector/Regolazione dell'angolazione del proiettore/调整投影仪角度

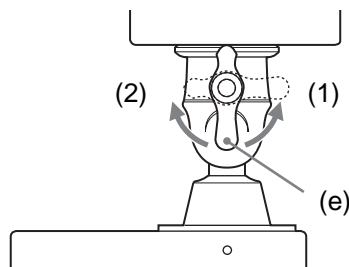

## 日本語

つまみ(e)を反時計方向(1)に回して十分にゆるませ、プロジェクターの左右、水平、上下方向の角度を調整します。調整が終わったら、つまみ(e)を時計方向(2)に回して固定します。

### ご注意

調整可能な角度は、プロジェクターにより異なります。プロジェクター本体の取扱説明書をご覧ください。

## Français

Tournez le bouton (e) dans le sens anti-horaire (1) pour le desserrer et ajustez l'angle du projecteur horizontalement et verticalement. Après le réglage, tournez le bouton (e) dans le sens horaire (2) pour le visser.

### Remarque

L'angle de réglage varie d'un projecteur à l'autre. Reportez-vous au mode d'emploi du projecteur.

## Español

Gire el mando (e) hacia la izquierda (1) para aflojarlo y ajuste el ángulo del proyector horizontal y verticalmente. Una vez ajustado, gire el mando (e) hacia la derecha (2) para apretarlo.

### Nota

El ángulo ajustable varía en función del proyector. Consulte el manual de instrucciones del proyector.

## 中文

逆时针(1)转动旋钮(e)使其松开,然后沿水平和垂直方向调整投影仪角度。调整后,顺时针(2)转动旋钮(e)将其拧紧。

### 注意

可调角度因投影仪而异。请参阅投影仪的使用说明书。

## English

Turn the knob (e) counterclockwise (1) to loose it, and adjust the angle of the projector horizontally and vertically. After adjusting, turn the knob (e) clockwise (2) to tighten it.

### Note

The adjustable angle differs depending on the projector. Refer to the Operating Instructions of the projector.

## Deutsch

Drehen Sie den Knopf (e) zum Lösen gegen den Uhrzeigersinn (1) und stellen Sie den Winkel des Projektors horizontal und vertikal ein. Drehen Sie danach den Knopf (e) zum Anziehen im Uhrzeigersinn (2).

### Hinweis

Welcher Winkel eingestellt werden kann, hängt vom Projektor ab. Informationen dazu finden Sie in der Bedienungsanleitung zum Projektor.

## Italiano

Ruotare la manopola (e) in senso antiorario (1) per allentarla e regolare l'angolazione del proiettore orizzontalmente e verticalmente. Dopo avere completato la regolazione, ruotare la manopola (e) in senso orario (2) per stringerla.

### Nota

L'angolazione regolabile varia in base al tipo di proiettore in uso. Consultare le istruzioni per l'uso del proiettore.



# 主な仕様/Specifications/Spécifications/Technische Daten/Especificaciones/Caratteristiche tecniche/规格

組み上げ時の寸法/Dimensions of the assembled bracket/Dimensions du support assemblé/  
Abmessungen de montierten Halterung/Dimensiones del soporte de montaje/Dimensioni della staffa  
montata/支架组装后之尺寸

上から見た図/Top view/Vue du dessus/Draufsicht/Vista superior/Vista dall'alto/顶视图

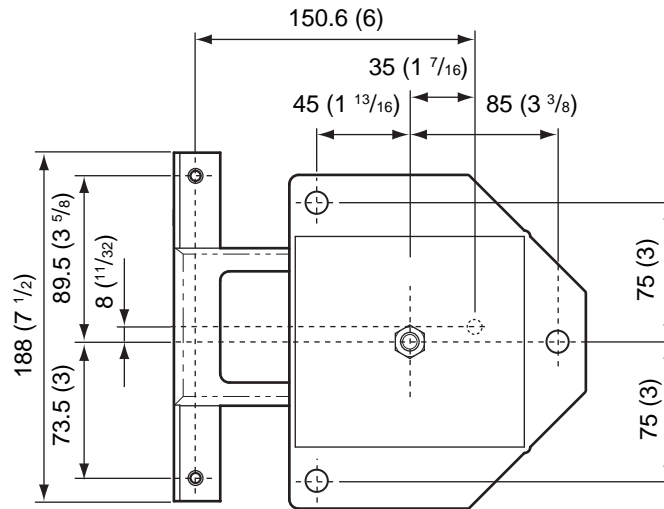

前から見た図/Front view/Vue frontale/Vorderansicht/Vista frontal/Vista frontale/正视图

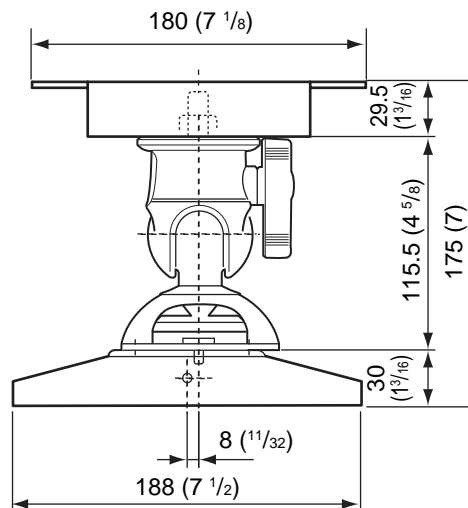

単位 : mm/Units : mm (inches)/Unité : mm (pouces)/Einheit : mm (Zoll)/  
Unidades : mm (pulgadas)/Unità : mm (pollici)/单位 : mm (英寸)

横から見た図/Side view/Vue de côté/Seitenansicht/Vista lateral/Vista laterale/側视图

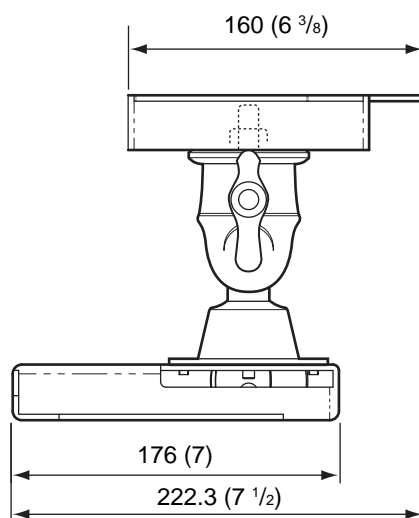

単位 : mm/Units : mm (inches)/Unité : mm (pouces)/Einheit : mm (Zoll)/  
Unidades : mm (pulgadas)/Unità : mm (pollici)/単位 : mm (英寸)

質量 約2.5 kg/Mass: Approx. 2.5 kg (5 lb 8 oz) /Poids : 2,5 kg approx. (5 lb 8 oz) /Gewicht: ca. 2,5 kg/  
Masa: 2,5 kg aprox. (5 lb 8 oz) /Peso approssimativo: 2,5 kg/重量 約 2.5 kg

耐用荷重 最大20 kg/Maximum loading: 20 kg (44 lb 2 oz) /Charge maximale : 20 kg (44 lb 2 oz) /  
Maximale Belastbarkeit: 20 kg/Carga máxima: 20 kg/Carico massimo: 20 kg (44 lb 2 oz) /Portata  
massima: 20 kg/最大載重量 20 kg

仕様および外観は、改良のため予告なく変更することがありますが、ご了承ください。

Design and specifications are subject to change without notice.

La conception et les spécifications sont sujettes à modifications sans préavis.

Änderungen, die dem technischen Fortschritt dienen, bleiben vorbehalten.

El diseño y las especificaciones están sujetos a cambios sin previo aviso.

Il design e le caratteristiche tecniche sono soggetti a modifiche senza preavviso.

外形及规格如有变更，恕不另行通知。



よくあるお問い合わせ、解決方法などは  
ホームページをご活用ください。

<http://www.sony.co.jp/support>

**使い方相談窓口**

フリーダイヤル……………0120-333-020  
携帯電話・PHS・一部のIP電話… 0466-31-2511

左記番号へ接続後、  
最初のガイダンスが  
流れている間に

**「999」+「#」**

を押してください。  
直接、担当窓口へ  
おつなぎします。

**修理相談窓口**

フリーダイヤル……………0120-222-330  
携帯電話・PHS・一部のIP電話… 0466-31-2531

※取扱説明書・リモコン等の購入相談はこちらへお問い合わせください。

**FAX(共通) 0120-333-389 受付時間 月～金：9:00～20:00 土・日・祝日：9:00～17:00**

ソニー株式会社 〒108-0075 東京都港区港南1-7-1

1-7-1 Konan, Minato-ku, Tokyo 108-0075, Japan

**制造商** : 索尼公司  
日本国東京都港区港南  
1-7-1  
**原产地** : 日本  
**总经销商** : 索尼(中国)有限公司  
**版次** : 2008年3月