



VIZIO

GUIDE D'INSTALLATION

D32f-E1, D39f-E1, D43f-E1, D43f-E2, D48f-E0, D50f-E1, D55f-E0 et D55f-E2

Veuillez lire ce guide avant d'utiliser l'appareil.

Informations relatives à la sécurité

INSTRUCTIONS DE SÉCURITÉ IMPORTANTES

Votre TV est conçue et fabriquée pour fonctionner selon des limites de conception définies. Un mauvais usage peut entraîner un choc électrique ou un incendie. Afin d'empêcher d'endommager votre TV, les instructions suivantes doivent être suivies pour son installation, son utilisation et son entretien. Lisez les instructions de sécurité suivantes avant d'utiliser votre TV. Conservez ces instructions en lieu sûr pour consultation ultérieure.



- Pour réduire le risque de choc électrique ou de dommage à une composant, fermer l'alimentation avant de connecter d'autres composants à votre TV.
- Lire ces instructions
- Conserver ces instructions.
- Respecter toutes les mises en garde.
- Suivre toutes les instructions.
- Ne pas utiliser cet appareil près de l'eau.
- Nettoyer à l'aide d'un chiffon sec seulement.
- Ne bloquer aucun orifice d'aération. Installer conformément aux instructions du fabricant.
- Ne pas installer près d'une source de chaleur, notamment un radiateur, une bouche de chaleur, un poêle ou tout autre appareil (incluant les amplificateurs) produisant de la chaleur.
- Ne pas contourner la fonction sécuritaire de la fiche polarisée ou de mise à la terre. Une fiche polarisée possède deux lames dont l'une est plus large que l'autre. Une fiche de mise à la terre comporte deux lames et une troisième broche de mise à la terre. La lame large ou la troisième broche sont fournies pour votre sécurité. Si la fiche ne correspond pas à votre prise de courant, consultez un électricien pour qu'il remplace la prise de courant désuète.
- Protéger le cordon d'alimentation contre le piétinement ou le pincement, particulièrement près de la fiche, des prises et des points de sortie de l'appareil.
- Utiliser seulement du matériel ou des accessoires spécifiés par le fabricant.
- Utiliser seulement le chariot, le support, le trépied, la fixation ou la table indiquée par le fabricant ou vendu avec l'appareil. Lorsqu'un chariot est utilisé, faire attention au moment de déplacer le chariot avec l'appareil afin d'éviter les blessures causées par un basculement.
- Débrancher l'appareil en cas d'orage ou quand il n'est pas utilisé pendant de longues périodes.
- Consulter un technicien qualifié pour tout entretien. Un entretien est nécessaire lorsque l'appareil a été endommagé de quelque façon que ce soit, notamment lorsque le cordon d'alimentation ou la fiche d'alimentation est endommagé, lorsque du liquide a été renversé dans l'appareil ou des objets sont tombés dedans, lorsque l'appareil a été exposé à la pluie ou à l'humidité, lorsque qu'il ne fonctionne pas normalement ou qu'il a été échappé.



- Lors du déplacement de la TV depuis un lieu à basse température vers un lieu à haute température, de la condensation peut se former dans la structure. Attendre avant d'allumer la TV pour éviter de causer un incendie, un choc électrique ou un dommage aux composants.
- Il faut maintenir une distance d'au moins 0,9 m (3 pi) entre votre TV et toute source de chaleur, telle qu'un radiateur, un appareil de chauffage, un four, un amplificateur, etc. Ne pas installer la barre audio près d'une source de fumée. Utiliser la TV près d'une source de fumée ou d'humidité peut engendrer un incendie ou un choc électrique.
- Les fentes et les ouvertures au dos et au bas du meuble de rangement servent à la ventilation. Pour garantir un fonctionnement fiable de la TV et pour la protéger d'un surchauffement, s'assurer que ces ouvertures ne sont ni bloquées, ni couvertes. Ne pas placer la TV dans une bibliothèque ou une armoire à moins qu'il y ait une ventilation correcte.
- Ne jamais insérer d'objets dans les fentes ou les orifices de l'armoire de votre TV. Ne pas placer d'objets sur le dessus de votre TV HD. Cela pourrait provoquer un court-circuit des pièces, engendrant ainsi un incendie ou un choc électrique. Ne jamais renverser de liquide sur votre TV.
- Votre TV ne devrait être utilisée seulement qu'avec le type de source d'alimentation indiqué sur l'étiquette. Si vous n'êtes pas sûr du type d'alimentation fourni dans votre domicile, consultez votre vendeur ou votre compagnie d'électricité locale.
- Ne pas exercer de pression et ne pas lancer d'objets sur la TV. Cela pourrait compromettre l'intégrité de la TV. La garantie du fabricant ne couvre pas l'abus fait par l'utilisateur ou l'installation inappropriée.
- Le cordon d'alimentation doit être remplacé lorsque la tension utilisée est différente de celle spécifiée. Pour de plus amples renseignements, contactez votre vendeur.
- Une fois branchée sur une prise d'alimentation, l'alimentation circule toujours vers votre TV. Pour déconnecter entièrement l'alimentation, débrancher le cordon d'alimentation.
- Le symbole de l'éclair fléché à l'intérieur d'un triangle équilatéral a pour but d'avertir l'utilisateur de la présence d'une tension dangereuse non isolée dans la TV, qui peut être d'une magnitude suffisante pour constituer un risque de choc électrique aux personnes.
- Ne pas surcharger les barres d'alimentation et les rallonges. Une surcharge peut provoquer un incendie ou un choc électrique.
- La prise murale devrait être près de la TV et facilement accessible.
- Seule l'alimentation de tension indiquée peut servir pour votre TV. Toute autre tension que celle précisée peut causer un incendie ou un choc électrique.
- Ne touchez pas le cordon d'alimentation durant un orage. Pour éviter un choc électrique, éviter de manipuler le cordon d'alimentation pendant un orage.
- Débrancher la TV en cas d'orage électrique ou quand elle n'est pas utilisée pendant de longues périodes de temps. Cela protégera votre TV des dommages causés par les sautes de puissance.
- Ne pas tenter de réparer ou entretenir vous-même la TV. En ouvrant ou retirant le couvercle arrière, vous pouvez être exposé à de hautes tensions, des chocs



- électriques ou d'autres risques. Si une réparation est nécessaire, contactez votre vendeur et faites faire tous les entretiens par un personnel d'entretien qualifié.
- **ATTENTION :** Garder la TV loin de l'humidité. Ne pas exposer la TV à la pluie ou à l'humidité. Si de l'eau pénètre dans la TV, débrancher le cordon d'alimentation et contacter un vendeur. Dans ce cas, une utilisation continue pourrait causer un incendie ou un choc électrique.
 - Ne pas utiliser la TV si une anomalie survient. Si une fumée ou une odeur se manifeste, débrancher le cordon d'alimentation et contacter un vendeur immédiatement. Ne pas tenter de réparer vous-même la TV.
 - Éviter d'utiliser des appareils endommagés ou qui ont été échappés. Si la TV est laissée tomber par terre et que la structure est endommagée, les composants internes fonctionneront peut-être anormalement. Débrancher le cordon d'alimentation immédiatement et contacter un vendeur pour une réparation. L'emploi continu de votre TV peut engendrer un incendie ou un choc électrique.
 - Ne pas installer la TV dans un lieu contenant beaucoup de poussière ou une grande humidité. Le fonctionnement de la TV dans de tels environnements peut provoquer un incendie ou un choc électrique.
 - Suivre les instructions pour déplacer votre TV HD. S'assurer que le cordon d'alimentation et tout autre câble sont débranchés avant de déplacer la TV HD.
 - Lors du débranchement de la TV, tenir l'adaptateur de courant c.a.-c.c., et non pas le cordon d'alimentation. Tirer sur le cordon d'alimentation peut endommager les fils à l'intérieur du cordon et provoquer un incendie ou un choc électrique. Si la TV ne sert pas pendant une longue période de temps, débrancher le cordon d'alimentation.
 - Pour réduire le risque de décharge électrique, ne pas toucher au connecteur avec les mains mouillées.
 - Insérer les piles conformément aux instructions. Une mauvaise polarité peut causer une fuite de la pile, ce qui peut endommager la télécommande ou blesser l'utilisateur. Ne pas exposer les piles à une chaleur excessive telle que les rayons du soleil, un feu, etc.
 - Contacter le vendeur si l'une des situations suivantes survient :
 - Le cordon d'alimentation ne fonctionne pas ou est effiloché.
 - Du liquide est vaporisé ou des objets sont renversés sur votre TV HD.
 - Votre TV est exposée à la pluie ou d'autres sources d'humidité.
 - Votre TV est échappée ou endommagée de quelque façon que ce soit.
 - Le rendement de votre TV change de façon considérable.
 - Cet appareil ne doit pas être exposé à l'égouttement ou aux éclaboussures, et aucun objet rempli de liquide, tel que des vases, ne doivent être placés dessus.
 - La prise ou la prise de courant femelle du réseau est utilisée comme dispositif de désaccouplage, lequel doit demeurer prêt à fonctionner.
 - **AVERTISSEMENT :** Ces instructions d'entretien sont destinées à l'usage d'un technicien qualifié seulement. Afin de réduire le risque de choc électrique, ne pas effectuer aucun autre entretien que celui décrit dans les instructions d'utilisation, à moins d'être qualifié pour le faire.
 - Le symbole de l'éclair fléché à l'intérieur d'un triangle équilatéral a pour but d'avertir l'utilisateur de la présence d'une TENSION DANGEREUSE non isolée dans l'enceinte

de votre téléviseur HD, laquelle peut être d'une puissance suffisante pour causer une électrocution.

- Faire preuve de prudence autour de la TV : tirer ou pousser la TV pourrait la faire basculer ou tomber et pourrait entraîner des blessures corporelles ou des dommages à des biens.
- **ATTENTION :** L'exposition aux bruits forts peut endommager votre audition, causant une perte auditive et un acouphène (tintement ou bourdonnement d'oreilles). Lors d'une exposition continue aux bruits forts, les oreilles peuvent s'habituer au niveau du son, ce qui peut provoquer des dommages permanents à l'audition sans malaises perceptibles.
- Installer la TV à un endroit où elle ne pourra pas être tirée, poussée ou renversée.
- Empêcher les enfants de se suspendre au produit.
- Garder les accessoires (télécommande, piles, etc.) hors de la portée des enfants.
- L'académie américaine de pédiatrie (American Academy of Pediatrics) conseille d'éviter de laisser les enfants de moins de deux ans regarder la TV.
- Utilisez seulement avec un support mural listé UL pour le poids ou la charge de cette TV.
- **ATTENTION :** Ne jamais placer un écran de télévision dans un endroit instable. Un écran de télévision peut tomber et causer des blessures graves, et même la mort. Plusieurs blessures, surtout chez les enfants, peuvent être évitées en suivant ces simples précautions :
 - Utiliser les armoires ou pieds recommandés par le fabricant de l'écran de télévision.
 - Utiliser seulement des meubles qui peuvent supporter l'écran de télévision de manière sécuritaire.
 - S'assurer que l'écran de télévision ne dépasse pas le bord du meuble qui le supporte.
 - Ne pas placer l'écran de télévision sur un meuble haut (par exemple, une armoire ou une bibliothèque) sans ancrer le meuble et la télévision à un support approprié.
 - Ne pas placer l'écran de télévision sur du tissu ou un autre matériau qui pourrait se situer entre lui et le meuble qui le supporte.
 - Apprendre aux enfants qu'il est dangereux d'escalader les meubles pour atteindre l'écran de télévision ou ses boutons.
- Si vous gardez votre écran de télévision et que vous le déplacez, les précautions énumérées ci-dessus devraient être appliquées.



Protection du branchement de l'antenne de la TV

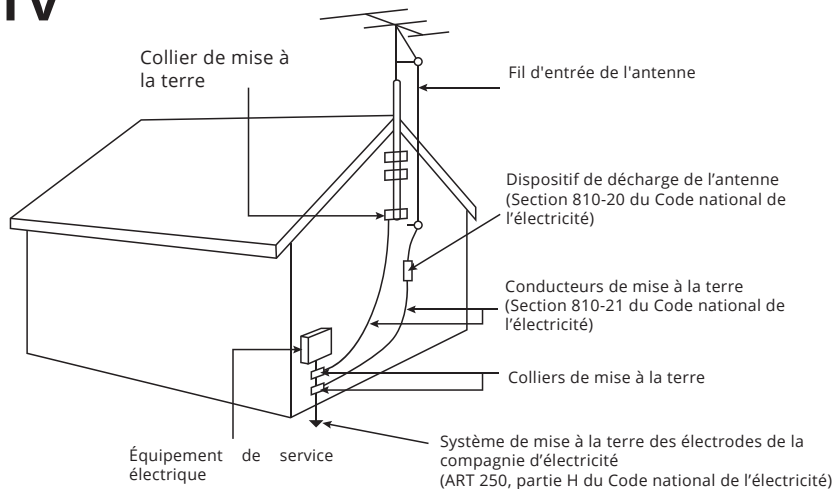

- Si une antenne, une soucoupe extérieure ou un système de câblodistribution est branché à la TV, s'assurer que l'antenne ou le système de câblodistribution est relié électriquement à la terre afin d'assurer une protection contre la surtension et les charges électrostatiques.
- La section 810 du Code national de l'électricité ANSI/NFPA 70, vous renseigne sur les moyens appropriés de mettre le mât et la structure de support à la terre, de la mise à la terre du fil d'entrée de l'antenne vers un élément de décharge de l'antenne, de la taille des conducteurs de terre, de l'emplacement de l'élément de décharge de l'antenne, du raccordement des électrodes de mise à la terre et des exigences de mise à la terre auxquelles ils doivent être conformes.
- Protection contre la foudre : Afin de protéger davantage la TV en cas d'orage électrique ou lorsqu'elle n'est pas utilisée ou qu'elle est sans surveillance pendant de longues périodes de temps, débrancher la TV de la prise murale et déconnecter l'antenne et le système de câblodistribution.
- Lignes électriques : Ne pas installer l'antenne près d'une lumière située au plafond ou près de circuits d'alimentation, ou dans un endroit où il pourrait tomber dans ce type de lignes électriques ou de circuits. Ne pas oublier pas que l'écran du câble coaxial est conçu pour être mis à la terre dans le bâtiment.

Table des matières

Informations relatives à la sécurité	ii
Protection du branchement de l'antenne de la TV	iv
Contenu de l'emballage	vii
Télécommande de base.....	8
Insertion et remplacement des piles.....	9
Installation des supports de la TV.....	10
Installation initiale	12
Visualiser le Manuel de l'Utilisateur à l'écran	17
Paramètres de l'accessibilité	19
Se connecter à l'Internet par Wi-Fi.....	20
Pour commencer avec les Apps Plus ^{MD} Internet de VIZIO	22
Connexions supplémentaires	24
Connexion d'un appareil audio.....	24
Conseils importants	26
Information réglementaire.....	27
Garantie limitée	28
Garantie limitée - Mexique	30
Renseignements juridiques.....	32

Service à la clientèle primé à votre convenance.

BESOIN D'AIDE?

Allez à : [SUPPORT.VIZIO.COM](https://support.vizio.com)

Vous trouverez de l'aide concernant :

- l'installation du nouveau produit
- le raccordement de vos périphériques
- les problèmes techniques
- les mises à jour de produits et encore plus



Live chat
Soutien disponible

Vous pouvez également contacter notre équipe de soutien populaire :

Téléphone : (844) 254-8088 (sans frais)

Heures d'ouverture :

DU Lundi AU Vendredi : De 7 h à 23 h (HNC)

Samedi ET Dimanche : De 9 h à 18 h (HNC)

Se habla Español • Nous parlons Français



Contenu de L'Emballage



Téléviseur et écran
VIZIO



Supports de TV



Câble d'alimentation

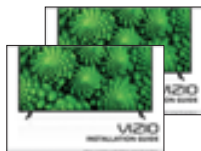

Guide d'installation
(1 anglais et 1 français/espagnol)



Télécommande
infrarouge avec piles



4 vis Phillips

Télécommande de Base

LANCEUR D'APPLICATIONS

Lancer rapidement l'application illustrée.

(Allume la TV si elle est éteinte.)

ENTRÉE

Changer l'entrée actuellement affichée.

CONTRÔLES AV

Contrôler le lecteur média USB et certaines applications.

SOUS-TITRES

Ouvrir le menu Sous-Titres.

Pour une description vidéo, maintenir la touche enfoncée pendant 10 secondes.

SORTIR

Fermer le menu à l'écran.

OK

Sélectionner l'option du menu en surbrillance.

RETOUR

Retourner au menu précédent à l'écran.

VOLUME HAUT/BAS

Augmenter ou diminuer le volume du son.

MUET

Allumer ou éteindre le son.

LARGEUR

Changer le mode d'affichage.

Pour le mode Zoom, maintenir la touche enfoncée pendant 10 secondes.

PAVÉ NUMÉRIQUE

Entrer manuellement une chaîne.

ENTRER

Confirmer une chaîne ou un code saisi sur le pavé numérique.

ALIMENTATION

Allumer ou éteindre la TV.

MENU

Afficher le menu d'écran.

INFO

Afficher la fenêtre Info.

FLÈCHE

Naviguer le menu à l'écran.

GUIDE

Afficher la fenêtre Info.

BOUTON V

Ouvrir la station VIA.

CANAL (FLÈCHE DU HAUT OU DU BAS)

Changer de canal.

DERNIER

Retourner au dernier canal regardé.

IMAGE

Ouvre le menu Mode Image. Pour le mode énonciation de texte, maintenir la touche enfoncée pendant 10 secondes.

TIRET

Utiliser le pavé numérique pour entrer manuellement un sous-canal numérique. (par exemple, 18-4 ou 18-5).

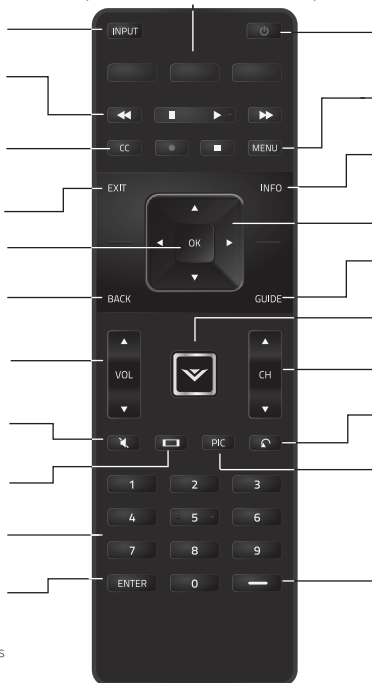

*Une pression longue sur les touches pour accéder aux options d'accessibilité peut être inférieure à 10 secondes

Insertion et Remplacement des Piles.

Deux piles AAA sont comprises pour la télécommande de base.

Pour insérer/remplacer les piles :

1. Retirez le couvercle de la batterie en appuyant doucement sur le logo et glisse sur la télécommande. Retirez le couvercle arrière et insérez deux piles AAA (comprises).
2. Assurez-vous d'aligner les signes + et - sur les piles et la télécommande. Glissez doucement le couvercle des piles à sa place.



Visitez le site <http://support.vizio.com/> si vous avez des questions.



ATTENTION : Gardez les piles de la télécommande hors de la portée des enfants. Une mauvaise manipulation peut entraîner un étouffement ou bien une brûlure chimique ou un incendie. Ne jetez pas les piles dans le feu. Remplacez uniquement par le bon type de piles.

1



2



Lorsque nécessaire, VIZIO recommande de remplacer les piles incluses avec cette télécommande avec deux nouvelles piles alcalines « AAA » Duracell.



Installation des supports de la TV

1



Il est recommandé d'avoir **deux** personnes pour effectuer l'installation du support.

Retirez la pellicule de plastique de la TV et des supports.

Placez l'écran de la TV face contre terre sur une surface plane et propre. Placez la TV sur une surface douce, comme un tapis ou une couverture, afin d'éviter d'endommager ou d'égratigner l'écran.

Assurez-vous que le haut et le bas de l'écran sont soutenus par la surface pour éviter tout dommage.

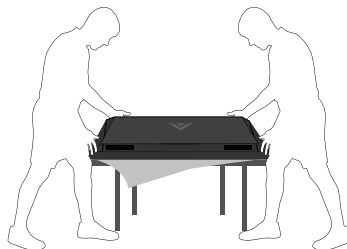
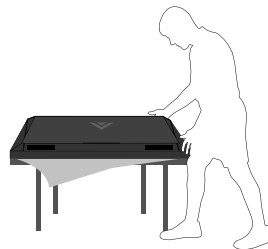

2

Insérez les supports dans la base de l'écran. (Les supports sont identiques.)

Fixez chaque support sur la TV à l'aide de deux (2) vis Phillips (comprises).

Insérez les vis à l'arrière de la TV et serrez-les à l'aide d'un tournevis cruciforme.

Lorsque vous aurez terminé, placez la TV sur une surface stable et plane.

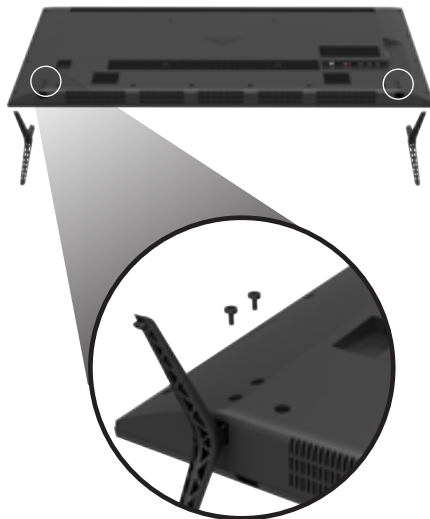

Remarque : L'image illustrée ici est pour des fins illustratives seulement et peut être sujette au changement.
Le nombre actuel de ports et leur emplacement peuvent varier selon le modèle.

Installation initiale

1

Connectez d'abord tous vos appareils au téléviseur.

Choisissez **UN** type de connexion pour chaque appareil.

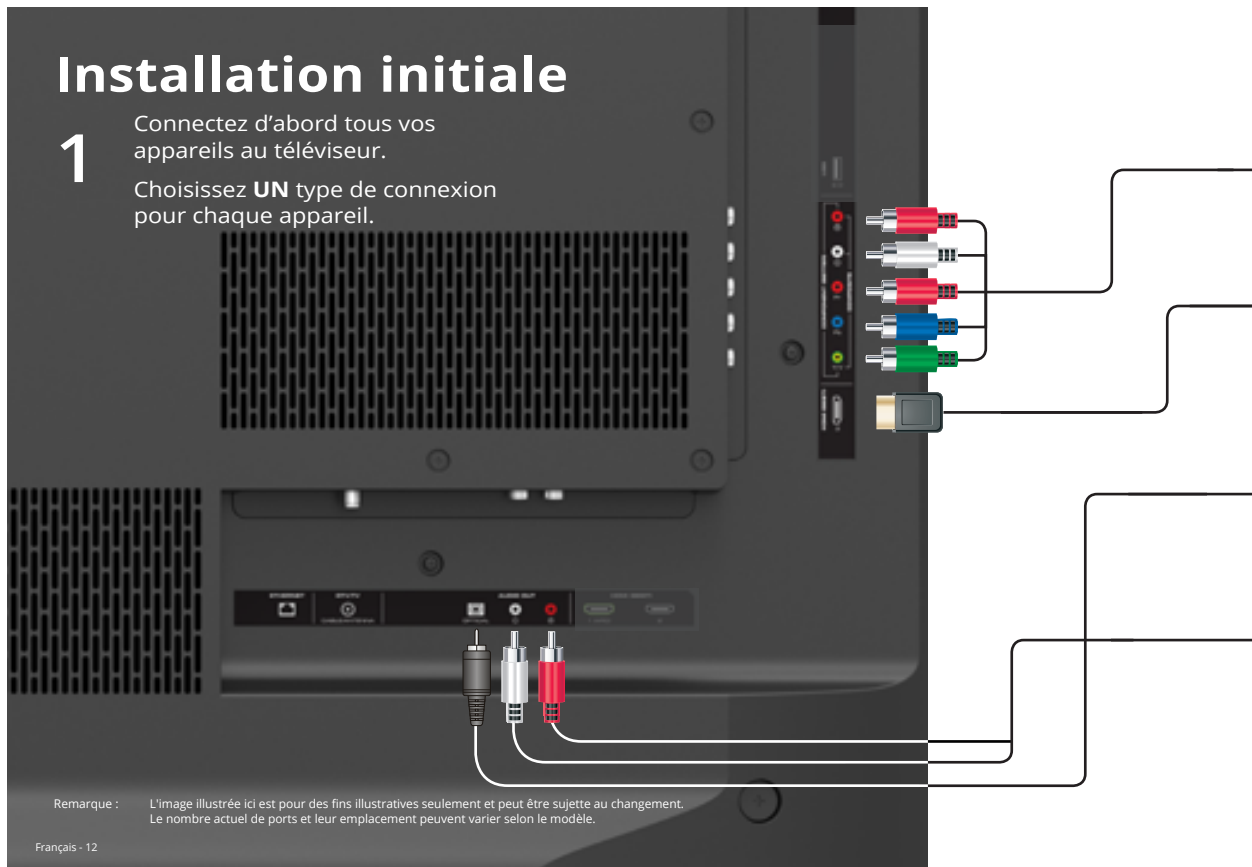

Remarque : L'image illustrée ici est pour des fins illustratives seulement et peut être sujette au changement. Le nombre actuel de ports et leur emplacement peuvent varier selon le modèle.

Un syntoniseur de télévision et une antenne sont requis pour la télévision radiodiffusée (vendus séparément).

CÂBLE COMPOSANT

- ANALOGUE
- VIDÉO HD (1080p)
- AUDIO STÉRÉO

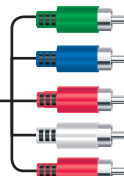

CÂBLE HDMI (HDMI 1-3)

- NUMÉRIQUE
- VIDÉO HD
- SON HD



Remarque: Le nombre actuel de ports et leur emplacement peuvent varier selon le modèle.

CÂBLE COAXIAL

- ANALOGUE
- VIDÉO HD
- AUDIO STÉRÉO



CÂBLE AUDIO-VIDÉO

- ANALOGUE
- AUDIO STÉRÉO

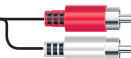

Appareils communs



Décodeur câble ou récepteur satellite



Lecteur blu-ray



Console de jeu



Ordinateur de jeu haute performance

* Pour la meilleure expérience de Smart TV, VIZIO recommande d'utiliser un câble Ethernet. Par contre, votre TV possède le Wi-Fi intégré. Consultez le chapitre Se connecter à Internet par le Wi-Fi pour plus de renseignements.

2

Branchez une extrémité du câble d'alimentation à l'arrière du téléviseur. L'extrémité plate des faces du connecteur font face au rebord extérieur du téléviseur.

Branchez l'autre extrémité du cordon d'alimentation dans une prise électrique. Le téléviseur s'allume automatiquement.

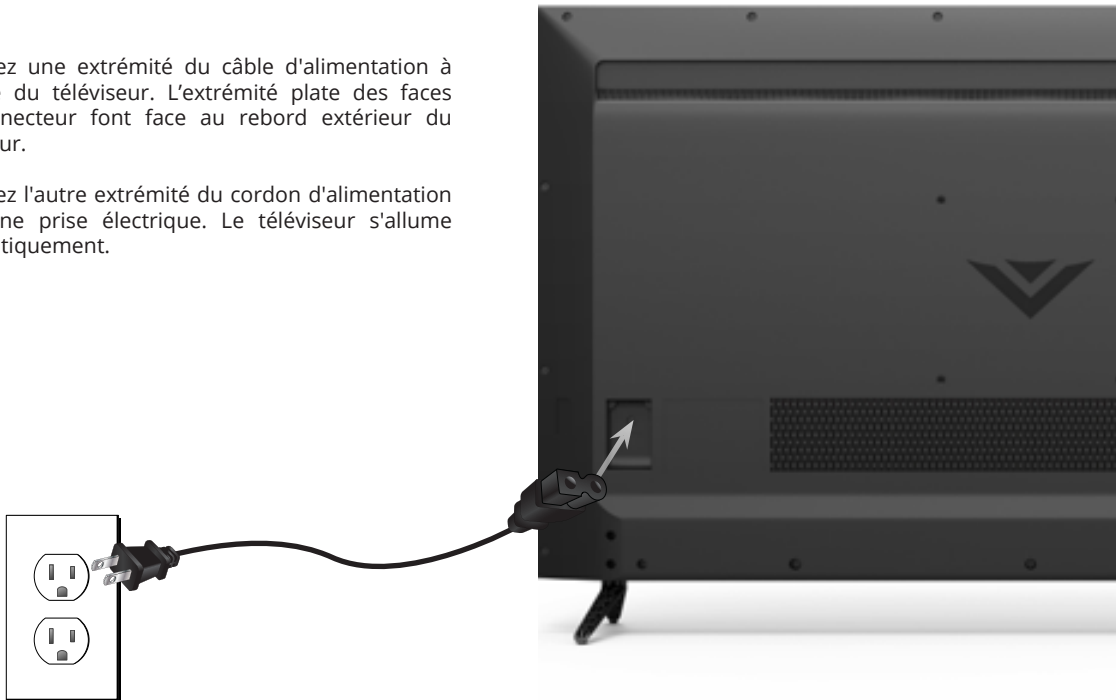

3

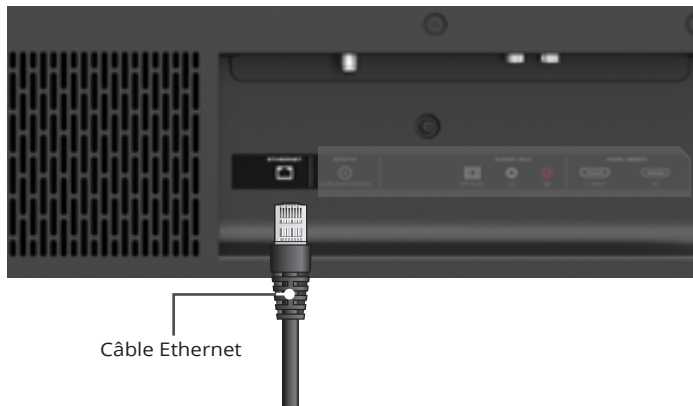

Si vous avez une connexion Internet haute vitesse, branchez votre câble Ethernet de votre modem ou votre routeur à l'arrière de la TV tel qu'indiqué.

Pour la meilleure expérience de Smart TV, VIZIO recommande d'utiliser un câble Ethernet. Par contre, votre TV possède le Wi-Fi intégré. Consultez le chapitre *Se connecter à Internet par le Wi-Fi* pour plus d'information.

4

Mettez le téléviseur sous tension en appuyant sur le bouton **ALIMENTATION** de la télécommande. L'application Configuration guidée s'affiche.

Utilisez les **flèches** de la télécommande pour mettre en surbrillance l'option **Home Use** et appuyez sur **OK**. Utilisez les **flèches** de la télécommande pour mettre en surbrillance Langue du Menu), puis appuyez sur **OK**.

Suivez les instructions à l'écran pour compléter l'installation initiale.



Si vous avez sauté une étape ou voulez répéter la configuration guidée, consultez la page des *Sujets d'Aide*.

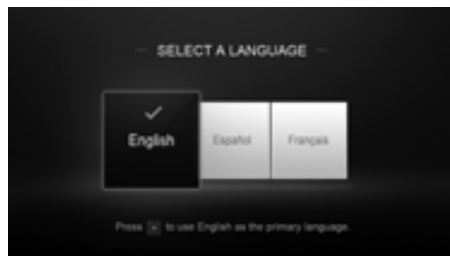
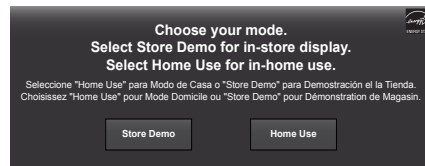

Visualiser le Manuel de l'Utilisateur à l'écran

1



Appuyez sur le bouton **MENU** de la télécommande pour afficher le menu PARAMÈTRES TV.

2



Mettez en surbrillance **Manuel d'Utilisateur** et appuyez sur **OK**.

3

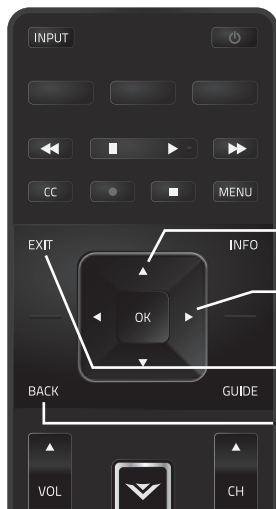

À l'aide des flèches **Haut** et **Bas**, sélectionnez le chapitre que vous désirez consulter.

À l'aide des flèches **Gauche** et **Droite**, parcourez les pages de chaque chapitre.

Appuyez sur le bouton **EXIT** pour sortir du Manuel de l'Utilisateur à l'écran.

Appuyez sur le bouton **EXIT** pour retourner à la page de la Table des matières.

Paramètres de l'accessibilité

VIZIO s'est engagé à fournir des produits conviviaux et intuitifs. Votre nouvelle TV de VIZIO propose plusieurs caractéristiques d'accessibilité afin de profiter au maximum de votre TV.

Pour accéder au menu Accessibilité :

1. Appuyez sur le bouton **Menu** de la télécommande.
2. Utilisez les **flèches** et le bouton **OK** pour parcourir et sélectionner **Système** → **Accessibilité**.
 - Synthèse vocale – **Activer** ou **Désactiver** la synthèse vocale. La synthèse vocale permet à votre TV d'énoncer vocalement toutes les modifications apportées aux paramètres à l'aide de la télécommande, en français.
 - Cadence* – Ajuste la vitesse à laquelle le texte est énoncé en mode énonciation de texte. Sélectionnez **Lent**, **Normal (par défaut)** ou **Rapide**.
 - Zoom – Agrandit une partie de l'écran de 200 %.

Pour accéder au menu **Sous-titres :

- Appuyez sur le bouton **Menu** de la télécommande.
- Utilisez les **flèches** et le bouton **OK** pour parcourir et sélectionner Sous-titres.

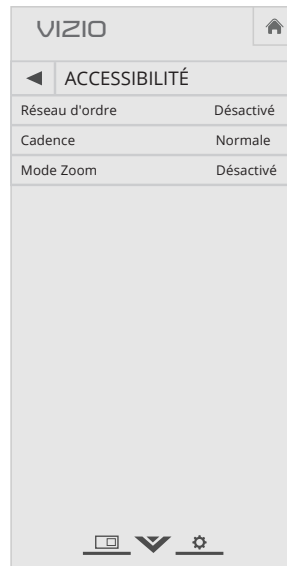

* Uniquement disponible lorsque le mode Réseau d'ordre est **activer**.

** L'entrée doit être réglée sur tuner pour que les sous-titres apparaissent dans le menu des réglages.

Se connecter à l'Internet par Wi-Fi

1



Si vous avez déjà configuré une connexion sans fil lors de l'installation initiale, vous pouvez sauter cette section.

Pour vous connecter à un réseau sans fil il vous faudra :

- Routeur sans fil
- Connexion Internet haute vitesse
- SSID (nom du réseau sans fil)
- Mot de passe du réseau

Pour la lecture vidéo en continu, vous devez avoir une vitesse de connexion Internet de 1,5 Mo ou plus.

Si vous ne connaissez pas la vitesse de votre connexion, communiquez avec votre fournisseur Internet.

2

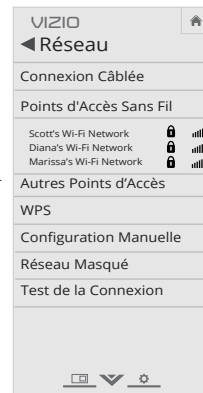

Mettez en surbrillance **Réseau** et appuyez sur **OK**. Le guide de la Configuration Réseau s'affiche.

3

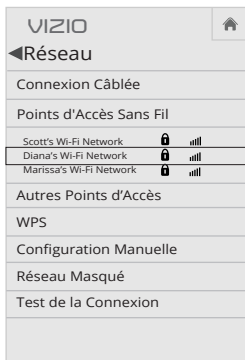

Sélectionnez le nom de votre réseau sans fil (c'est le SSID du réseau) et appuyez sur **OK**.

Si vous ne voyez pas votre SSID, vous devez l'inscrire manuellement en sélectionnant **Réseau Masqué**. Pour plus d'information, consultez le Manuel d'Utilisateur de votre TV.

Inscrivez le mot de passe de votre réseau à l'aide du clavier à l'écran, et ensuite mettez **Se Connecter** en surbrillance et appuyez sur **OK**.



Si vous éprouvez des problèmes à vous connecter à votre réseau, vérifiez l'emplacement de votre routeur :

- Les murs et les gros objets métalliques peuvent bloquer le signal.
- D'autres appareils qui diffusent à 2,4 ou 5 GHz peuvent interférer avec le signal.



Routeur sans fil

- Le mur peut bloquer le signal
- Les meubles peuvent bloquer le signal
- Loin de la TV



- Les murs ne bloquent pas le signal
- Les meubles ne bloquent pas le signal
- Près de la TV



Pour commencer avec les Apps Plus^{MD} Internet de VIZIO

Les Apps Plus^{MD} Internet (V.I.A. Plus) de VIZIO diffuse un contenu en ligne populaire sur votre téléviseur. Les services Plus comprend une sélection d'applications qui vous permet de regarder des films et des émissions de télévision, d'écouter de la musique, d'obtenir des renseignements à propos des nouvelles et de la météo et encore plus (le tout sur demande).



Vous devez avoir une connexion Internet haute vitesse pour recevoir les mises à jour des produits et pour accéder au contenu en ligne.



Les services Plus App

1. Appuyez sur le bouton **OK** pour lancer une application.
2. Appuyez sur les flèches **gauche/droite** pour faire défiler les applications dans la station. (L'application en surbrillance est située dans le centre de la station.)
3. Appuyez sur le **bouton V** pour afficher le socle V.I.A. Plus Station d'application.
4. Appuyez deux fois sur le **bouton V** pour lancer la fenêtre V.I.A. Apps Plus plein écran.

La fenêtre V.I.A. Apps Plus plein écran vous permet d'ajouter et d'entreposer des applications. Les applications sur la première page sont affichées dans la station et les applications sur les pages suivantes peuvent être déplacées vers la station.

Appuyez deux fois sur le **bouton V** pour lancer la fenêtre V.I.A. Apps Plus plein écran.

Mes applications.
Affiche les applications installées sur votre TV.

Applications installées
Les applications affichées ici sont également disponibles dans la station V.I.A. Plus App.

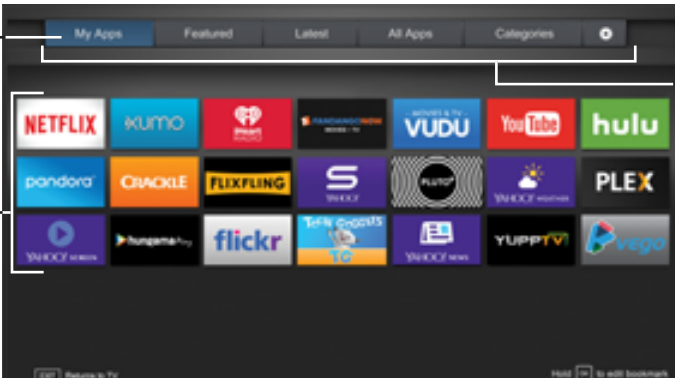

The screenshot shows the V.I.A. Apps Plus interface. At the top, there is a navigation bar with tabs: "My Apps", "Featured", "Latest", "All Apps", and "Categories". Below the navigation bar is a grid of application icons. The icons include: NETFLIX, KUMO, Amazon Prime Video, VUDU, YouTube, hulu, pandora, CRACKLE, FLEXFLING, S (SHOWTIME), FLUOR, WUCC, PLEX, WUCC, fongame, flickr, TFW (TODAY), WUCC, YUPPTV, and vego. At the bottom left, there is a "Return to TV" button, and at the bottom right, there is a "Home" button and a "to edit bookmark" button.

Onglets d'application
Parcourez les applications sur ces onglets pour les exécuter et ajoutez-les à votre onglet Mes applications.

Vous pouvez également ouvrir l'application directement de la boutique des applications.

Remarque : L'emplacement, l'apparence et la disponibilité des applications sont sujets au changement sans préavis.

Connexions supplémentaires

Connexion d'un appareil audio

Votre TV peut avoir une sortie audio sur un appareil audio, tel qu'un récepteur ou une barre de son.

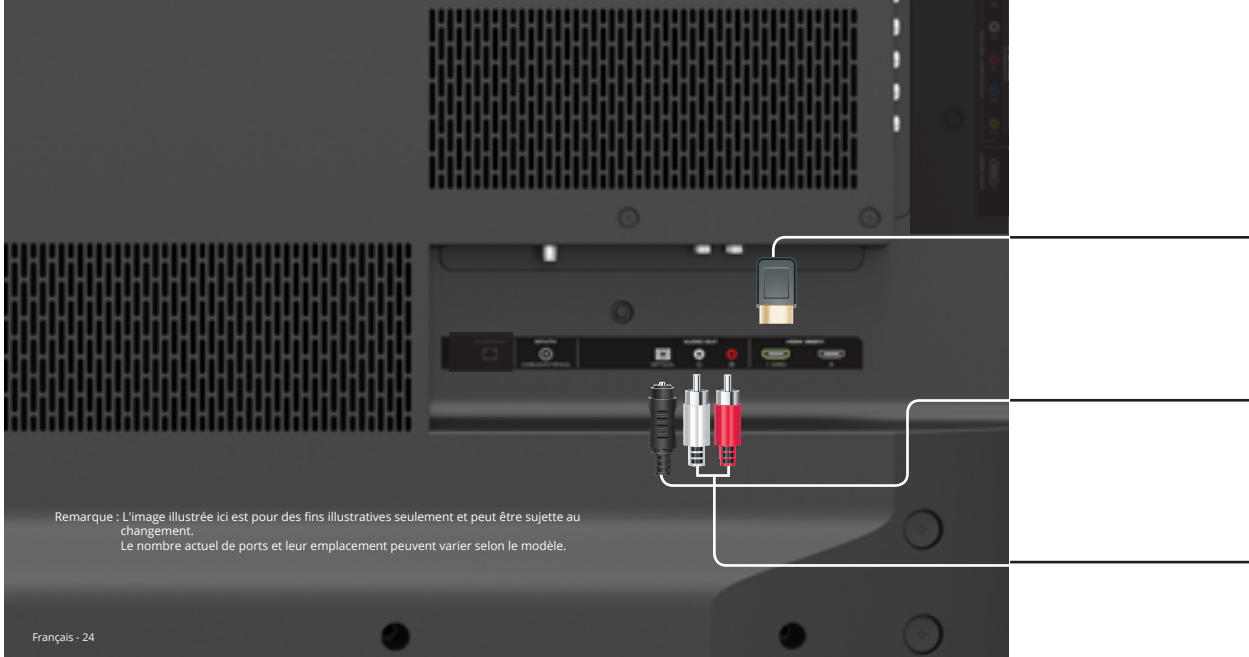

Remarque : L'image illustrée ici est pour des fins illustratives seulement et peut être sujette au changement.
Le nombre actuel de ports et leur emplacement peuvent varier selon le modèle.

Pour connecter votre TV à un appareil audio :

1. Vérifiez que le port vidéo de votre appareil correspond au port disponible sur la TV (HDMI, 3,5 mm, etc.).
2. Éteignez la TV et votre appareil audio.
3. Connectez le câble approprié (non inclus) à la TV et à l'appareil.
4. Allumez la TV et votre appareil.

CÂBLE HDMI

- COMMUNICATION À 2 SENS CEC
- AUDIO NUMÉRIQUE 2.0 - 5.1
- PCM, DTS, DOLBY AUDIO^{MD}



CÂBLE OPTIQUE NUMÉRIQUE

- AUDIO NUMÉRIQUE 2.0 - 5.1
- PCM, DTS, DOLBY AUDIO^{MD}



Câble RCA

- CONNEXION STÉRÉO ANALOGUE
- CANAUX 2.0



Système de barre de son



Récepteur audio

Conseils importants

Question : Comment puis-je retourner à l'application de configuration?

- Pour réinitialiser la TV aux valeurs par défaut de l'usine, appuyez sur **MENU > Système > Réinitialisation et Admin > Réinitialiser TV par Défaut**. Si vous avez modifié le code du contrôle parental par défaut, saisissez-le maintenant. Sélectionnez **Réinitialiser**. Rappelez-vous que tous vos paramètres seront perdus.

Question : Il y a une image, mais pas de son.

- Appuyez sur le bouton **VOLUME HAUT** de la télécommande.
- Appuyez sur le bouton **MUET** pour vous assurer que la sourdine est désactivée.
- Appuyez sur **MENU > Audio**. Assurez-vous que le paramètre **Haut-parleurs de la TV** est **Activé**.

La TV affiche « Aucun signal ».

- Assurez-vous que les appareils branchés sont mis sous tension.
- Appuyez sur le bouton **INPUT** de la télécommande et sélectionnez l'entrée dans laquelle votre appareil est branché (HDMI-1, HDMI-2, composite, etc.).

Il y a des bandes noires ou grises dans le haut, le bas ou sur les côtés de l'écran.

- Certains canaux ajoutent des barres noires à l'image.
- Réglez la TV en mode **Large** ou **Zoom**. Appuyez sur le bouton **LARGE**, mettez en surbrillance **Large** ou **Zoom**, et appuyez sur **OK**.
- Paramétrez les réglages vidéo de votre appareil externe

Il n'y a pas d'alimentation.

- Assurez-vous que le cordon d'alimentation est bien branché dans l'entrée AC de la TV et dans une prise de courant qui fonctionne.
- Appuyez sur le bouton **ALIMENTATION** de la télécommande ou sur le côté droit de la TV.
- Si les étapes ci-haut ne fonctionnent pas, essayez de brancher le cordon d'alimentation dans une autre prise.

V.I.A. App ne fonctionne pas.

- Assurez-vous que votre TV est connecté à Internet.
- Redémarrez l'application en appuyant sur le bouton **SORTIR** pour fermer l'application et l'ouvrir de nouveau.
- Éteignez votre TV en appuyant sur le bouton **ALIMENTATION** sur la télécommande, et ensuite rallumez-la.

J'ai des problèmes à me connecter à mon réseau

- Si vous utilisez un câble Ethernet, assurez-vous qu'il est bien connecté à votre routeur/modem et la TV.
- Si vous vous connectez sans fil, essayez de repositionner votre routeur pour obtenir une meilleure connexion.
- Éteignez tous vos appareils. Redémarrez votre routeur/modem.
- Essayez d'utiliser un autre appareil connecté à Internet. S'il ne fonctionne pas, communiquez avec votre fournisseur Internet.

La télécommande ne répond pas.

- Assurez-vous que les piles sont installées correctement, en faisant correspondre les symboles - et +.
- Remplacez les piles.

Information réglementaire



Énoncé concernant l'interférence radio de la norme FCC Classe B

REMARQUE : Cet équipement a été testé et trouvé conforme selon les limites d'un appareil numérique de Classe B, conformément à la partie 15 des normes FCC. Ces limites sont conçues pour fournir une protection raisonnable contre une interférence nuisible dans une installation résidentielle. Cet équipement génère, utilise et peut émettre de l'énergie radioélectrique et peut causer une interférence nuisible aux communications radio s'il n'est pas installé et utilisé selon les instructions. Toutefois, il n'y a aucune garantie que des interférences n'auront pas lieu dans une installation particulière. Si cet équipement cause effectivement une interférence nuisible à la réception radio ou télé, qui peut être déterminée en allumant ou en éteignant l'équipement, l'utilisateur est invité à corriger l'interférence en suivant les mesures suivantes :

- Réorienter ou replacer l'antenne de réception.
- Augmenter la distance entre l'équipement et le récepteur.
- Brancher l'équipement dans une prise sur un circuit différent de celui du récepteur.
- Consulter le vendeur ou un technicien expérimenté en radio/TV pour obtenir de l'aide.

Cet appareil est conforme à la partie 15 des normes FCC. Son utilisation est soumise aux deux conditions suivantes : (1) ce dispositif ne doit pas produire de brouillage préjudiciable, et (2) ce dispositif doit accepter tout brouillage reçu, y compris un brouillage susceptible de provoquer un fonctionnement indésirable.

Avis

Des changements ou modifications apportés à cet appareil, non expressément approuvés par le responsable de la conformité, pourraient entraîner la suppression du droit de l'utilisateur de faire fonctionner le dispositif.

Il faut utiliser des câbles d'interface et un cordon d'alimentation en c.a. blindés, le cas échéant, afin d'observer les limites d'émission.

Le fabricant n'est pas responsable des interférences radio ou télévisées causées par une modification non autorisée sur l'équipement. Il incombe à l'utilisateur de corriger une telle interférence.

Mise en garde de la FCC

Des changements ou modifications apportés à cet appareil, non expressément approuvés par le responsable de la conformité relative aux normes de la FCC,

pourraient entraîner la suppression du droit de l'utilisateur de faire fonctionner le dispositif.

Avis d'exemption de licence pour les appareils radio au Canada

Le présent appareil est conforme aux CNR d'Industrie Canada applicables aux appareils radio exempts de licence. Son utilisation est soumise aux deux conditions suivantes : (1) ce dispositif ne doit pas produire de brouillage préjudiciable, et (2) ce dispositif doit accepter tout brouillage reçu, y compris un brouillage susceptible de provoquer un fonctionnement indésirable.

Cet appareil fonctionne sur une base sans protection et sans interférence. Dans le cas où l'utilisateur cherche à obtenir de la protection des autres services de radio fonctionnant sur les mêmes fréquences télévisuelles, alors une licence radio est requise. Pour des précisions, veuillez consulter le document CPC-2-1-28 d'Industrie Canada, License optionnelle pour les appareils radio de faible puissance.

Cet appareil est conforme aux CNR exempts de licence d'Industrie Canada. Son fonctionnement est sujet aux deux conditions suivantes :

- 1 le dispositif ne doit pas produire de brouillage préjudiciable, et
- 2 ce dispositif doit accepter tout brouillage reçu, y compris un brouillage susceptible de provoquer un fonctionnement indésirable

Cet appareil fonctionne sur une base sans protection et sans interférence. Dans le cas où l'utilisateur cherche à obtenir de la protection des autres services de radio fonctionnant sur les mêmes bandes TV, aucune licence est requise. Veuillez consulter le document CPC-2-1-28 d'Industrie Canada, License optionnelle pour les appareils radio de faible puissance, pour plus de détails.

Énoncé de conformité aux émissions de Classe B d'Industrie Canada

Cet appareil numérique de Classe B est conforme à la norme NMB-003. Cet appareil numérique de la classe B est conforme à la norme NMB-003 du Canada.

Declaración de México:

La operación de este equipo está sujeta a las siguientes dos condiciones: (1) es posible que este equipo o dispositivo no cause interferencia perjudicial y (2) este equipo o dispositivo debe aceptar cualquier interferencia, incluyendo la que pueda causar su operación no deseada.

Garantie limitée

ÉTATS-UNIS ET CANADA

EN UTILISANT VOTRE PRODUIT VIZIO, VOUS CONSENTEZ À ÊTRE LIÉ À L'ENSEMBLE DES CONDITIONS DE LA PRÉSENTE GARANTIE. AVANT D'UTILISER VOTRE PRODUIT VIZIO, VEUILLEZ LIRE ATTENTIVEMENT CETTE GARANTIE. SI VOUS NE CONSENTEZ PAS AUX CONDITIONS DE CETTE GARANTIE, N'UTILISEZ PAS LE PRODUIT VIZIO ET, DANS LES (30) JOURS DE LA DATE D'ACHAT, RETOURNEZ-LE POUR OBTENIR UN REMBOURSEMENT DU DÉTAILLANT AUTORISÉ OÙ VOUS L'AVEZ ACHETÉ.

Cette garantie contient une entente d'arbitrage exécutoire et une dérogation de recours collectif pour les résidents des États-Unis. Si vous vivez aux États-Unis, l'entente d'arbitrage exécutoire touche vos droits en vertu de cette garantie. Veuillez lire attentivement le texte de la section intitulée « Entente d'arbitrage exécutoire; dérogation de recours collectif (résidents des États-Unis seulement) ».

Durée de la garantie

Pour un usage non commercial, VIZIO garantit le produit selon les conditions énoncées ci-après pour un (1) an à compter de la date d'achat d'origine. Pour un usage commercial, VIZIO garantit le produit selon les conditions énoncées ci-après pour quatre-vingt-dix (90) jours à compter de la date d'achat d'origine.

Ce que couvre cette garantie

VIZIO garantit le produit contre tout défaut de matériau et de main-d'œuvre lorsque le produit est utilisé dans des conditions normales, conformément aux guides et aux manuels d'utilisateur de VIZIO.

Sauf où la loi le restreint, cette garantie s'applique uniquement à l'acquéreur d'origine du produit neuf. L'achat doit avoir été effectué auprès d'un détaillant autorisé aux États-Unis (y compris Porto Rico) ou au Canada. Le produit doit également se trouver dans le pays où il a été acheté au moment du service de la garantie.

Garantie d'absence de pixels lumineux défectueux (écrans seulement)

Votre produit ne peut être admissible à la garantie contre « l'absence de pixels lumineux » pendant la durée de la garantie sur certains produits neufs. Afin de déterminer si cette garantie s'applique à votre produit, reportez-vous à la page d'information du modèle du produit à l'adresse www.vizio.com, recherchez la garantie « absence de pixels lumineux » figurant sur la boîte ou contactez le soutien technique de VIZIO à l'adresse de courriel ou au numéro de téléphone ci-dessous.

Pour le service

Avant d'obtenir un service sous garantie, vous pouvez consulter le site www.vizio.com pour obtenir de l'aide supplémentaire et du dépannage. Pour obtenir un service sous garantie, contactez le soutien technique de VIZIO par courriel à l'adresse TechSupport@VIZIO.com, ou par téléphone au 877 MY VIZIO (877-698-4946). Les heures d'ouverture du soutien technique de VIZIO sont de 6 h 00 à 21 h 00 du lundi au vendredi et de 7 h 00 à 16 h 00 heure du Pacifique, le samedi et le dimanche.

Vos obligations avant le service

Vous devez obtenir une autorisation au préalable avant d'envoyer votre produit à un centre de service VIZIO. Il est possible qu'on vous demande de fournir une facture (ou une copie) pour montrer que le produit est toujours couvert par la garantie.

Lorsque vous retournez un produit à un centre de service VIZIO, vous devez expédier le produit dans son emballage d'origine ou dans un emballage qui procure un niveau équivalent de protection. Le soutien technique de VIZIO donnera des instructions pour l'emballage et l'expédition de l'unité au centre de service VIZIO.

TOUTES LES DONNÉES UTILISATEUR ET LES APPLICATIONS TÉLÉCHARGÉES ET STOCKÉES DANS UN PRODUIT SERONT SUPPRIMÉES DURANT UN SERVICE SOUS GARANTIE À DOMICILE OU SUR UN PRODUIT EXPÉDIÉ. Si cela se produit, votre produit sera remis dans son état d'origine. Il vous incombera de restaurer toutes les données utilisateur applicables et les applications téléchargées. La récupération et la réinstallation des données utilisateur et les applications téléchargées ne sont pas couvertes sous cette garantie. Afin de protéger vos renseignements personnels, VIZIO vous recommande de toujours effacer vos renseignements personnels de l'appareil avant de le faire réparer, peu importe le technicien.

Responsabilités de VIZIO

Si VIZIO détermine qu'un couvert par cette garantie, VIZIO (à son choix) le réparera ou le remplacera, ou vous remboursera le prix d'achat. Aucuns frais ne sera facturé pour les pièces et la main-d'œuvre au cours de la période de garantie. Les pièces de remplacement peuvent être neuves ou certifiées à nouveau à la seule discrétion de VIZIO. Les pièces de remplacement et la main-d'œuvre de VIZIO sont garanties par la période restante de la garantie originale ou pour quatre-vingt-dix (90) jours après le service ou remplacement garanti, selon la plus tardive de ces périodes.

Types de service

Les TV de 81,28 cm pouces ou plus seront habituellement réparés à domicile. Le service à domicile nécessite un accès total et facile à l'unité et n'inclut pas la désinstallation ou la réinstallation du produit. Le service à domicile est sujet à la disponibilité. VIZIO offrira d'autres types de services lorsque le service à domicile n'est pas disponible.

Tous les autres produits VIZIO doivent être envoyés au centre de service VIZIO pour obtenir un service sous garantie. VIZIO n'est pas responsable des frais de transport vers le centre de service, mais couvrira les frais d'expédition du renvoi au client.

Cette garantie ne couvre pas

Cette garantie ne couvre pas : (a) les dommages esthétiques; (b) l'usure normale; (c) les opérations incorrectes; (d) la tension d'alimentation inadéquate ou les sautes de puissance; (e) les problèmes de signal; (f) les dommages découlant de l'expédition; (g) les actes de la nature; (h) la mauvaise utilisation, modification ou les ajustements faits par le client; (i) l'installation, le réglage ou les réparations effectués par quiconque autre qu'un centre de service autorisé par VIZIO; (j) les produits dont les numéros de série sont illisibles ou enlevés; (k) les produits nécessitant un entretien de routine, ou (l) les produits vendus TELS QUELS, en LIQUIDATION, RECERTIFICATION DE L'USINE, ou par un revendeur non autorisé..

Que faire si vous n'êtes pas satisfait du service

Si vous avez l'impression que VIZIO n'a pas respecté ces obligations en vertu de la garantie, vous pouvez tenter de régler le problème de manière informelle avec VIZIO. Si vous êtes dans l'impossibilité de régler le problème de manière informelle et que vous souhaitez faire une réclamation formelle contre VIZIO, et si vous résidez aux États-Unis, vous devez soumettre votre réclamation à l'arbitrage exécutoire selon les procédures décrites ci-après, à moins que des exceptions s'appliquent. Soumettre une réclamation à un arbitrage exécutoire signifie que votre cause ne peut être entendue



par un juge ou un jury. Votre cause sera entendue par un arbitre neutre.

Entente d'arbitrage exécutoire; dérogation de recours collectif (résidents des États-Unis seulement)

À MOINS QUE VOUS N'AYEZ DÉPOSÉ UNE RÉCLAMATION ADMISSIBLE DANS UN TRIBUNAL DES PETITES CRÉANCES OU QUE VOUS VOUS SOYEZ RETIRÉ COMME DÉCRIT CI-APRÈS, TOUTE CONTROVERSE OU RÉCLAMATION CONCERNANT DE QUELQUE MANIÈRE QUE CE SOIT VOTRE PRODUIT VIZIO, NOTAMMENT TOUTE CONTROVERSE OU RÉCLAMATION DÉCOULANT DE OU CONCERNANT CETTE GARANTIE, OU LA VENTE DU PRODUIT VIZIO, SON ÉTAT OU SA PERFORMANCE, SERA RÉGLÉE PAR ARBITRAGE EXÉCUTOIRE ADMINISTRÉ PAR LA AMERICAN ARBITRATION ASSOCIATION ET MENÉ PAR UN SEUL ARBITRE NOMMÉ PAR LA AMERICAN ARBITRATION ASSOCIATION, CONFORMÉMENT À SES RÈGLES D'ARBITRAGE ET DE SES AUTRES PROCÉDURES POUR LES LITIGES LIÉS AU CONSOMMATEUR. Vous pouvez obtenir de plus amples renseignements au sujet de la American Arbitration Association et ses règles en visitant le site www.adr.org ou en téléphonant au 800-778-7879. Puisque cette garantie vise une transaction effectuée dans le commerce interétatique ou international, la Loi fédérale sur l'arbitrage s'appliquera.

Les droits de dépôt de départ et liés à l'arbitrage seront partagés entre vous et VIZIO, mais en aucun cas éventuellement vos frais ne devront dépasser le montant attribuable par la American Arbitration Association, et à ce point, VIZIO couvrira tous les frais et dépenses administratives supplémentaires. VIZIO renonce à son droit de recouvrer les honoraires d'avocat liés à tout arbitrage en vertu de cette garantie. Si vous êtes la partie gagnante dans tout arbitrage pour lequel des procédures supplémentaires pour les litiges liés au consommateur s'appliquent, vous aurez alors droit de recouvrer les honoraires d'avocat que l'arbitre pourrait déterminer.

Le litige sera régi par les lois de l'État ou du territoire dans lequel vous résidez au moment de votre achat (aux États-Unis). Le lieu de l'arbitrage sera Irvine en Californie, ou votre comté de résidence (aux États-Unis). L'arbitre n'aura pas le pouvoir d'accorder des dommages punitifs ou autres qui n'ont pas été évalués selon les dommages réels de la partie gagnante, sauf si la loi l'exige. L'arbitre n'accordera pas de dommages indirects, et toute attribution sera limitée à des préjudices monétaires et comprendra un dédommagement équitable, une injonction ou la direction à toute partie autre que la direction de payer une somme en argent. Le jugement rendu par l'arbitre sera exécutoire et final, sauf pour tout droit d'appel prévu dans la Loi fédérale sur l'arbitrage, et pourrait se faire valoir dans tout tribunal ayant pouvoir. Sauf ce qui pourrait être requis par la loi, ni vous, ni VIZIO ou un arbitre ne pouvez divulguer l'existence, le contenu ou les résultats de tout arbitrage conformément à cette garantie sans votre consentement écrit préalable ou celui de VIZIO.

TOUT LITIGE, QU'IL S'AGISSE D'UN ARBITRAGE, D'UN TRIBUNAL, OU AUTRE, SERA MENÉ EXCLUSIVEMENT ET SUR UNE BASE INDIVIDUELLE. VIZIO ET VOUS CONSENTEZ À CE QU'AUUCUNE PARTIE N'AIT LE DROIT OU LE POUVOIR QUE TOUT LITIGE SOIT ARBITRÉ EN TANT QUE RECOURS COLLECTIF, UNE POURSUITE D'ORDRE GÉNÉRAL PAR UN AVOCAT PRIVÉ OU TOUTE AUTRE PROCÉDURE DANS LAQUELLE L'UNE DES PARTIES AGIT OU PROPOSE D'AGIR À TITRE DE REPRÉSENTANT.

AUCUN ARBITRAGE OU POURSUITE NE SERONT JOINTS, CONSOLIDÉS OU COMBINÉS À UN AUTRE ARBITRAGE OU POURSUITE SANS LE CONSENTEMENT PRÉALABLE DE TOUTES LES PARTIES D'UN TEL ARBITRAGE OU D'UNE TELLE POURSUITE.

Exceptions à l'entente d'arbitrage exécutoire et à la dérogation de recours collectif
SI VOUS NE SOUHAITEZ PAS ÊTRE LIÉ PAR L'ENTENTE D'ARBITRAGE EXÉCUTOIRE ET LA DÉROGATION DE RECOURS COLLECTIFS, VOUS DEVEZ : (1) aviser VIZIO par écrit dans un délai de soixante (60) jours de la date d'achat du produit; (2) votre avis par écrit doit être envoyé par la poste à VIZIO à 39 Tesla, Irvine, CA 92618, Attn: Legal Department; et (3) votre avis par écrit doit

comprendre (a) votre nom, (b) votre adresse, (c) la date à laquelle vous avez acheté le produit, et (d) une déclaration claire indiquant que vous souhaitez refuser l'entente d'arbitrage exécutoire la dérogation de recours collectif.

En outre, vous pouvez entamer une poursuite dans un tribunal des petites créances de votre comté de résidence (aux États-Unis) ou dans le comté Orange en Californie. Dans un tel cas, les dispositions de la section intitulée « Entente d'arbitrage exécutoire; dérogation de recours collectif (Résidents des É.-U.) » ne s'appliqueront pas.

Exclusions et limites

DANS LA PLUS GRANDE MESURE PERMISE PAR LA LOI APPLICABLE, IL N'Y A AUCUNE GARANTIE EXPRESSE AUTRE QUE CELLES DÉCRITES PRÉCÉDEMMENT. TOUTE GARANTIE IMPLICITE, Y COMPRIS LES GARANTIES IMPLICITES DE QUALITÉ MARCHANDE ET L'APTITUDE POUR UN BUT PRÉCIS, SERA LIMITÉE À LA PÉRIODE DE TEMPS DÉTERMINÉE CI-DESSUS. CERTAINS ÉTATS ET CERTAINES PROVINCES N'AUTORISENT PAS LES RESTRICTIONS SUR LA DURÉE D'UNE GARANTIE IMPLICITE, SI BIEN QUE LA LIMITATION CI-DESSUS POURRAIT NE PAS S'APPLIQUER À VOUS.

VIZIO NE POURRA ÊTRE TENUE RESPONSABLE DE TOUTE PERTE D'UTILISATION, PERTE D'INFORMATION OU DE DONNÉES, PERTE COMMERCIALE, DE PERTES DE REVENUS OU DE PROFITS, OU DE TOUT AUTRE PRÉJUDICE INDIRECT, SPÉCIAL, ACCIDENTEL OU CONSÉCUTIF, MÊME SI VIZIO A ÉTÉ AVISÉ DE LA POSSIBILITÉ DE TELS PRÉJUDICES, ET MÊME SI LE RECOURS N'ATTEINT PAS SON BUT ESSENTIEL. CERTAINS ÉTATS ET CERTAINES PROVINCES NE PERMETTENT PAS L'EXCLUSION OU LA LIMITE DES PRÉJUDICES ACCIDENTELS OU CONSÉCUTIFS, LA LIMITE OU L'EXCLUSION CITÉE PRÉCÉDEMMENT POURRAIT DONC NE PAS S'APPLIQUER À VOUS.

AU LIEU DE TOUT AUTRE RECOURS POUR TOUTES LES PERTES OU TOUTS LES PRÉJUDICES DÉCOULANT DE TOUTE CAUSE QUE CE SOIT (Y COMPRIS LA NÉGLIGENCE DE VIZIO, UN PRÉJUDICE ALLÉGÉ OU DES BIENS DÉFECTUEUX, PEU IMPORTE SI CES DÉFECTUOSITÉS PEUVENT ÊTRE DÉCOUVERTES OU LATENTES, VIZIO PEUT, À SON UNIQUE ET ENTÈRE DISCRETION ET À SON CHOIX, RÉPARER OU REMPLACER VOTRE PRODUIT OU VOUS REMBOURSER LE PRIX D'ACHAT. CERTAINS ÉTATS ET CERTAINES PROVINCES NE PERMETTENT PAS L'EXCLUSION OU LA LIMITE DES PRÉJUDICES ACCIDENTELS OU CONSÉCUTIFS, LA LIMITE OU L'EXCLUSION CITÉE PRÉCÉDEMMENT POURRAIT DONC NE PAS S'APPLIQUER À VOUS.

Comment s'applique la Loi

Cette garantie vous octroie certains droits juridiques spécifiques, et il est également possible que vous bénéficiez d'autres droits selon l'état ou la province. Cette garantie s'applique dans la plus grande portée permise par la loi applicable.

Généralités

Exclusivement ou responsable de VIZIO ne peut modifier cette garantie. Si toute clause de cette garantie, autre que la dérogation de recours collectif, se trouve inexécutoire, ladite clause sera supprimée de la garantie et toutes les autres clauses demeureront en vigueur. Si la dérogation de recours collectif est inexécutoire, alors l'entière section intitulée « Entente d'arbitrage exécutoire; dérogation de recours collectif (résidents des États-Unis seulement) » ne pourra s'appliquer. Cette garantie s'applique dans la plus grande portée permise par la loi applicable.

Changements apportés à la garantie

Cette garantie peut changer sans préavis, mais tout changement pouvant y être apporté ne touchera pas votre garantie d'origine. Vérifiez le site www.vizio.com pour obtenir la version à jour.

Garantie limitée - Mexique

EN UTILISANT VOTRE PRODUIT VIZIO, VOUS CONSENTEZ À ÊTRE LIÉ À L'ENSEMBLE DES CONDITIONS DE LA PRÉSENTE GARANTIE. AVANT D'UTILISER VOTRE PRODUIT VIZIO, VEUILLEZ LIRE ATTENTIVEMENT CETTE GARANTIE. SI VOUS NE CONSENTEZ PAS AUX CONDITIONS DE CETTE GARANTIE, N'UTILISEZ PAS LE PRODUIT VIZIO ET, DANS LES (30) JOURS DE LA DATE D'ACHAT, RETOURNEZ-LE POUR OBTENIR UN REMBOURSEMENT DU DÉTAILLANT AUTORISÉ OÙ VOUS L'AVEZ ACHETÉ.

Garant

Dans le cadre de la présente garantie, le garant est VIZIO Sales & Marketing Mexico S. de R.L. de C.V.

Durée de la garantie

Pour un usage non commercial, VIZIO garantit le produit selon les conditions énoncées ci-après pour un (1) an à compter de la date d'achat d'origine. Pour un usage commercial, VIZIO garantit le produit selon les conditions énoncées ci-après pour quatre-vingt-dix (90) jours à compter de la date d'achat d'origine.

Ce que couvre cette garantie

VIZIO garantit le produit contre tout défaut de matériau et de main-d'œuvre lorsque le produit est utilisé dans des conditions normales, conformément aux guides et aux manuels d'utilisateur de VIZIO.

Sauf où la loi le restreint, cette garantie s'applique uniquement à l'acquéreur d'origine du produit neuf. L'achat doit avoir été effectué auprès d'un détaillant autorisé du Mexique. Le produit doit également se trouver au Mexique au moment du service de la garantie.

Garantie d'absence de pixels lumineux défectueux (écrans seulement)

Votre produit ne peut être admissible à la garantie contre « l'absence de pixels lumineux » pendant la durée de la garantie sur certains produits neufs. Afin de déterminer si cette garantie s'applique à votre produit, reportez-vous à la page d'information du modèle du produit à l'adresse www.vizio.mx, recherchez la garantie « absence de pixels lumineux » figurant sur la boîte ou contactez le soutien technique de VIZIO à l'adresse de courriel ou au numéro de téléphone ci-dessous.

Pour le service

Avant d'obtenir un service sous garantie, vous pouvez consulter le site www.vizio.mx pour obtenir de l'aide supplémentaire et du dépannage. Pour obtenir un service sous garantie, communiquez avec le soutien technique de VIZIO par courriel à l'adresse serviciovizio@warrantyserviceslatinamerica.com ou par téléphone au 01-800-801-0096 ou au 001-855-472-7444. Les heures d'ouverture du soutien technique de VIZIO sont du lundi au vendredi, de 9 h à 18 h (HNC).

Vos obligations avant le service

Vous devez obtenir une autorisation au préalable avant d'envoyer votre produit à un centre de service VIZIO. Il est possible qu'on vous demande de fournir une facture (ou une copie) pour montrer que le produit est toujours couvert par la garantie.

Lorsque vous retournez un produit à un centre de service VIZIO, vous devez expédier le produit dans son emballage d'origine ou dans un emballage qui procure un niveau équivalent de protection. Le soutien technique de VIZIO donnera des instructions pour l'emballage et l'expédition de l'unité au centre de service VIZIO.

TOUTES LES DONNÉES UTILISATEUR ET LES APPLICATIONS TÉLÉCHARGÉES ET STOCKÉES DANS UN PRODUIT SERONT SUPPRIMÉES DURANT UN SERVICE SOUS GARANTIE À DOMICILE OU SUR UN PRODUIT EXPÉDIÉ. Si cela se produit, votre produit sera remis dans son état d'origine. Il vous incombera de restaurer toutes les données utilisateur applicables et les applications téléchargées. La récupération et la réinstallation des données utilisateur et les applications téléchargées ne sont pas couvertes sous cette garantie. Afin de protéger vos renseignements personnels, VIZIO vous recommande de toujours effacer vos renseignements personnels de l'appareil avant de le faire réparer, peu importe le technicien.

Responsabilités de VIZIO

SI VIZIO détermine qu'un couvert par cette garantie, VIZIO (à son choix) le réparera ou le remplacera, ou vous remboursera le prix d'achat. Aucun frais ne sera facturé pour les pièces et la main-d'œuvre au cours de la période de garantie. Les pièces de remplacement peuvent être neuves ou certifiées à nouveau à la seule discrétion de VIZIO. Les pièces de remplacement et la main-d'œuvre de VIZIO sont garanties par la période restante de la garantie originale ou pour quatre-vingt-dix (90) jours après le service ou remplacement garanti, selon la plus tardive de ces périodes.

Types de service

Les TV de 81,28 cm pouces ou plus seront habituellement réparées à domicile. Le service à domicile nécessite un accès total et facile à l'unité et n'inclut pas la désinstallation ou la réinstallation du produit. Le service à domicile est sujet à la disponibilité. VIZIO offrira d'autres types de services lorsque le service à domicile n'est pas disponible.

Tous les autres produits VIZIO doivent être envoyés au centre de service VIZIO pour obtenir un service sous garantie. VIZIO n'est pas responsable des frais de transport vers le centre de service, mais couvrira les frais d'expédition du renvoi au client.

Cette garantie ne couvre pas

Cette garantie ne couvre pas : (a) les dommages esthétiques; (b) l'usure normale; (c) les opérations incorrectes; (d) la tension d'alimentation inadéquate ou les sautes de puissance; (e) les problèmes de signal; (f) les dommages découlant de l'expédition; (g) les actes de la nature; (h) la mauvaise utilisation, modification ou les ajustements faits par le client; (i) l'installation, le réglage ou les réparations effectués par quiconque autre qu'un centre de service autorisé par VIZIO; (j) les produits dont les numéros de série sont illisibles ou enlevés; (k) les produits nécessitant un entretien de routine, ou (l) les produits vendus TELS QUELS, en LIQUIDATION, RECERTIFICATION DE L'USINE, ou par un revendeur non autorisé.

Que faire si vous n'êtes pas satisfait du service

Si vous avez l'impression que VIZIO n'a pas respecté ces obligations en vertu de la garantie, vous pouvez tenter de régler le problème de manière informelle avec VIZIO. Si vous êtes



dans l'impossibilité de régler le problème de manière informelle et que vous souhaitez faire une réclamation formelle contre VIZIO, vous pouvez le faire.

Exclusions et limites

DANS LA PLUS GRANDE MESURE PERMISE PAR LA LOI APPLICABLE, IL N'Y A AUCUNE GARANTIE EXPRESSE AUTRE QUE CELLES DÉCRITES PRÉCÉDEMMENT. TOUTE GARANTIE IMPLICITE, Y COMPRIS LES GARANTIES IMPLICITES DE QUALITÉ MARCHANDE ET L'APTITUDE POUR UN BUT PRÉCIS, SERA LIMITÉE À LA PÉRIODE DE TEMPS DÉTERMINÉE CI-DESSUS. CERTAINS ÉTATS ET CERTAINES PROVINCES N'AUTORISENT PAS LES RESTRICTIONS SUR LA DURÉE D'UNE GARANTIE IMPLICITE, SI BIEN QUE LA LIMITATION CI-DESSUS POURRAIT NE PAS S'APPLIQUER À VOUS.

VIZIO NE POURRA ÊTRE TENUE RESPONSABLE DE TOUTE PERTE D'UTILISATION, PERTE D'INFORMATION OU DE DONNÉES, PERTE COMMERCIALE, DE PERTES DE REVENUS OU DE PROFITS, OU DE TOUT AUTRE PRÉJUDICE INDIRECT, SPÉCIAL, ACCIDENTEL OU CONSÉCUTIF, MÊME SI VIZIO A ÉTÉ AVISÉE DE LA POSSIBILITÉ DE TELS PRÉJUDICES, ET MÊME SI LE RECOURS N'ATTEINT PAS SON BUT ESSENTIEL. CERTAINS ÉTATS ET CERTAINES PROVINCES NE PERMETTENT PAS L'EXCLUSION OU LA LIMITE DES PRÉJUDICES ACCIDENTELS OU CONSÉCUTIFS, LA LIMITE OU L'EXCLUSION CITÉE PRÉCÉDEMMENT POURRAIT DONC NE PAS S'APPLIQUER À VOUS.

AU LIEU DE TOUT AUTRE RECOURS POUR TOUTES LES PERTES OU TOUTS LES PRÉJUDICES DÉCOULANT DE TOUTE CAUSE QUE CE SOIT (Y COMPRIS LA NÉGLIGENCE DE VIZIO, UN PRÉJUDICE ALLÉGUÉ OU DES BIENS DÉFECTUEUX, PEU IMPORTE SI CES DÉFECTUOSITÉS PEUVENT ÊTRE DÉCOUVERTES OU LATENTES, VIZIO PEUT, À SON UNIQUE ET ENTIÈRE DISCRÉTION ET À SON CHOIX, RÉPARER OU REMPLACER VOTRE PRODUIT OU VOUS REMBOURSER LE PRIX D'ACHAT. CERTAINS ÉTATS ET CERTAINES PROVINCES NE PERMETTENT PAS L'EXCLUSION OU LA LIMITE DES PRÉJUDICES ACCIDENTELS OU CONSÉCUTIFS, LA LIMITE OU L'EXCLUSION CITÉE PRÉCÉDEMMENT POURRAIT DONC NE PAS S'APPLIQUER À VOUS.

Comment s'applique la Loi

Cette garantie vous octroie certains droits juridiques spécifiques, et il est également possible que vous bénéficiiez d'autres droits selon l'état ou la province. Cette garantie s'applique dans la plus grande portée permise par la loi applicable.

Généralités

Aucun employé ou responsable de VIZIO ne peut modifier cette garantie. Si une clause de cette garantie se trouve inexecutable, ladite clause sera supprimée de la garantie et toutes les autres clauses demeureront en vigueur. Cette garantie s'applique dans la plus grande portée permise par la loi applicable.

Changements apportés à la garantie

Cette garantie peut changer sans préavis, mais tout changement pouvant y être apporté ne touchera pas votre garantie d'origine. Vérifiez le site www.vizio.mx pour obtenir la version à jour.

INFORMATIONS CONCERNANT LE MEXIQUE UNIQUEMENT

Pour effectuer une réclamation de garantie ou bien pour obtenir des pièces, des composants, des fournitures et des accessoires, vous pouvez contacter l'importateur officiel, le fournisseur du service sous garantie ou l'établissement où vous avez acheté le produit VIZIO.

Importateur officiel

VIZIO Sales & Marketing Mexico S. de R.L. de C.V.

PRESIDENTE MASARYK 111, Of 152 - Of 111

COL. POLANCO V SECCIÓN

DELEGACION MIGÜEL HIDALGO, MEXICO D.F. 11560

Fournisseur de service sous garantie

Warranty Support LATAM SA de C.V.

Calle Nubes No. 412

Col. Jardines del Moral

Leon, Gto. Mexique, Code postal 37160

01-800-801-0096 ou 001-855-472-7444

Date de l'achat :

Modèle :

Marque :

Pour effectuer une réclamation de garantie, présentez votre produit ainsi que la présente garantie, dûment tamponnée par l'établissement où vous avez acheté le produit VIZIO, ou bien une facture ou un reçu valide affichant la date d'achat.

Selon les termes de cette garantie, VIZIO ou ses représentants doivent remplacer les pièces et les composants du produit auquel cette garantie s'applique, au sein du réseau de service, sans aucun frais pour le consommateur, main d'œuvre et frais de port inclus.

VIZIO peut refuser d'honorer cette garantie dans les cas suivants :

(a) si le produit n'a pas été utilisé normalement.

(b) si l'utilisateur n'a pas suivi le mode d'emploi lors de l'utilisation du produit.

(c) si le produit a été modifié ou réparé par une personne non autorisée par VIZIO ou le revendeur concerné.

Renseignements juridiques

Licences des logiciels

Tous les logiciels fournis sont sujets à un/des contrat(s) de licence de logiciel et vous consentez à être liés à ce(s) contrat(s) de licence en plus de ces conditions. Votre utilisation de ce produit est assujettie à la politique de confidentialité de VIZIO, qui peut être mise à jour occasionnellement et que vous pouvez consulter à l'adresse <http://www.vizio.com/fr-ca/privacy>.

Réglementation en matière d'exportation

Le client reconnaît que les produits VIZIO, ce qui comprend la technologie et les logiciels, sont sujets aux lois sur les douanes et l'exportation des États-Unis (É.-U.). Les produits peuvent aussi être assujettis aux lois et aux règlements sur les douanes et le contrôle de l'exportation du pays dans lequel les produits sont fabriqués et/ou expédiés.

Connectivité Internet

Les conditions du réseau, de l'environnement et d'autres facteurs peuvent nuire à la connectivité et à la qualité vidéo qui en découle, le cas échéant.

Les applications et le contenu des applications illustrées dans la présente ou décrites dans la documentation d'accompagnement peuvent n'être disponibles que dans certains pays ou certaines langues, peuvent entraîner des frais supplémentaires ou des frais d'inscription et peuvent être sujettes à des mises à jour, des modifications ou être supprimées sans préavis. VIZIO n'a aucun contrôle sur les applications et le contenu provenant de tierces parties et n'assume aucune responsabilité en ce qui concerne la disponibilité ou l'interruption des applications ou du contenu. Des termes, des conditions et des restrictions supplémentaires de tierces parties s'appliquent. L'information contenue dans ce guide de démarrage rapide est sujette à des modifications sans préavis. Pour consulter la version la plus à jour de ce guide de démarrage rapide et du manuel de l'utilisateur connexe, rendez-vous sur le site <http://www.vizio.com>.

© 2016 VIZIO, Inc. Tous droits réservés.

Il est interdit de copier, en entier ou en partie, ce guide de démarrage rapide sans la permission écrite de VIZIO, Inc. VIZIO, Inc. a déployé tous les efforts raisonnables pour assurer l'exactitude des renseignements fournis aux présentes. Toutes les spécifications, ainsi que les fonctions, les

caractéristiques, les configurations, la performance, la conception et tout autre renseignement sur les produits dans ce manuel sont modifiables sans préavis. VIZIO, Inc. n'est pas responsable des erreurs typographiques, techniques ou descriptives.

VIZIO, le logo VIZIO, le logo V et les autres termes et phrases sont des marques de commerce ou des marques déposées de VIZIO, Inc.

 HDMI, HDMI High-Definition Multimedia Interface et le logo HDMI sont des marques de commerce ou des marques déposées de HDMI Licensing LLC.

Le mot et la marque BluetoothMD ainsi que les logos sont des marques déposées de Bluetooth SIG, Inc. Utilisés sous licence.

 Pour les brevets DTS, consultez <http://patents.dts.com> Fabriqué sous licence par DTS Licensing Limited. DTS, le symbole et DTS avec le symbole sont des marques déposées, et DTS Studio Sound est une marque de commerce de DTS, Inc. © DTS, Inc. Tous droits réservés.

 Fabriqué sous licence par Dolby Laboratories. Dolby, Dolby Audio, et le symbole de double D sont des marques déposées de Dolby Laboratories.

 Les noms des autres entreprises, produits et services utilisés dans ce guide de démarrage rapide peuvent être des marques de commerce, des noms de marque ou des marques de service d'autres entités et VIZIO, Inc. décline tout intérêt dans les marques de commerce, noms de marque ou marques de service autres que les siens. La mention de produits autres que ceux de VIZIO ne sert qu'à des fins d'information.

Avertissement : Éviter d'exposer un lecteur à des champs magnétiques. Les appareils de sécurité avec des champs magnétiques peuvent inclure



les détecteurs de métaux des aéroports et les baguettes magnétiques. Les courroies de convoyeur des aéroports et les autres dispositifs de sécurité semblables qui vérifient les bagages à main utilisent habituellement des rayons X et ne devraient pas causer de dommages magnétiques aux lecteurs.

Si vous voyagez à l'étranger, vérifiez les règlements des douanes pour l'utilisation des appareils dans chaque pays que vous visiterez, et vérifiez les exigences en matière de cordon d'alimentation et d'adaptateur pour chaque emplacement où vous prévoyez utiliser l'ordinateur puisque la tension, la fréquence et la configuration des prises peuvent varier.

Attention : Pour réduire le risque de choc électrique, d'incendie ou de dommage à votre appareil ou à tout autre bien, ne tentez pas d'alimenter l'appareil avec une trousse de convertisseur de tension vendue pour les appareils électriques.



Élimination des piles



Avertissement : Les piles peuvent exploser. Ne jetez pas la pile dans le feu ou dans les ordures ménagères. Jetez les piles rapidement. Remplacez la pile uniquement avec le même type de pile ou un type équivalent recommandé par VIZIO.

Ce produit répond aux normes ENERGY STAR lorsqu'il est réglé selon la configuration d'usine par défaut et cette configuration vous permettra d'obtenir une économie d'énergie. Modifier les réglages d'usine par défaut de l'image ou activer d'autres caractéristiques augmentera la consommation d'énergie, laquelle pourrait dépasser les limites de certification ENERGY STAR. Pour plus d'information sur le programme ENERGY STAR, consultez energystar.gov.



© 2017 VIZIO INC. TOUS DROITS RÉSERVÉS.
02202017DV-US-NC