



**GRAPHITE
SERIES**

730T

GRAPHITE SERIES® 730T FULL-TOWER PC CASE

INSTALLATION GUIDE ■ GUIDE D'INSTALLATION ■ INSTALLATIONSHANDBUCH
GUIDA DI INSTALLAZIONE ■ GUÍA DE INSTALACIÓN ■
РУКОВОДСТВО ПО УСТАНОВКЕ ■ 安装指南 ■ インストールガイド

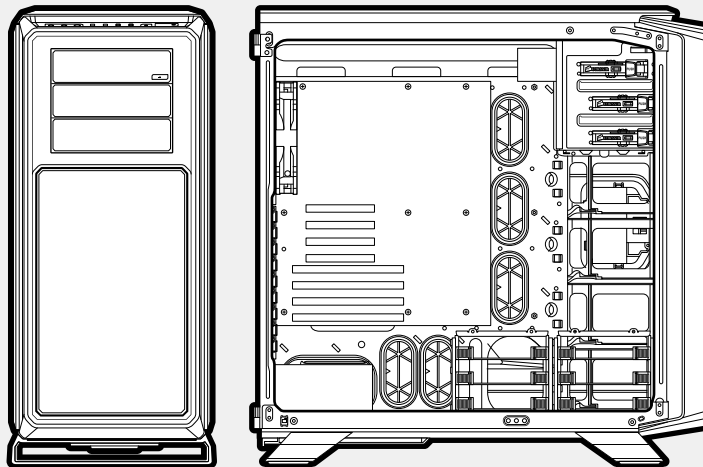
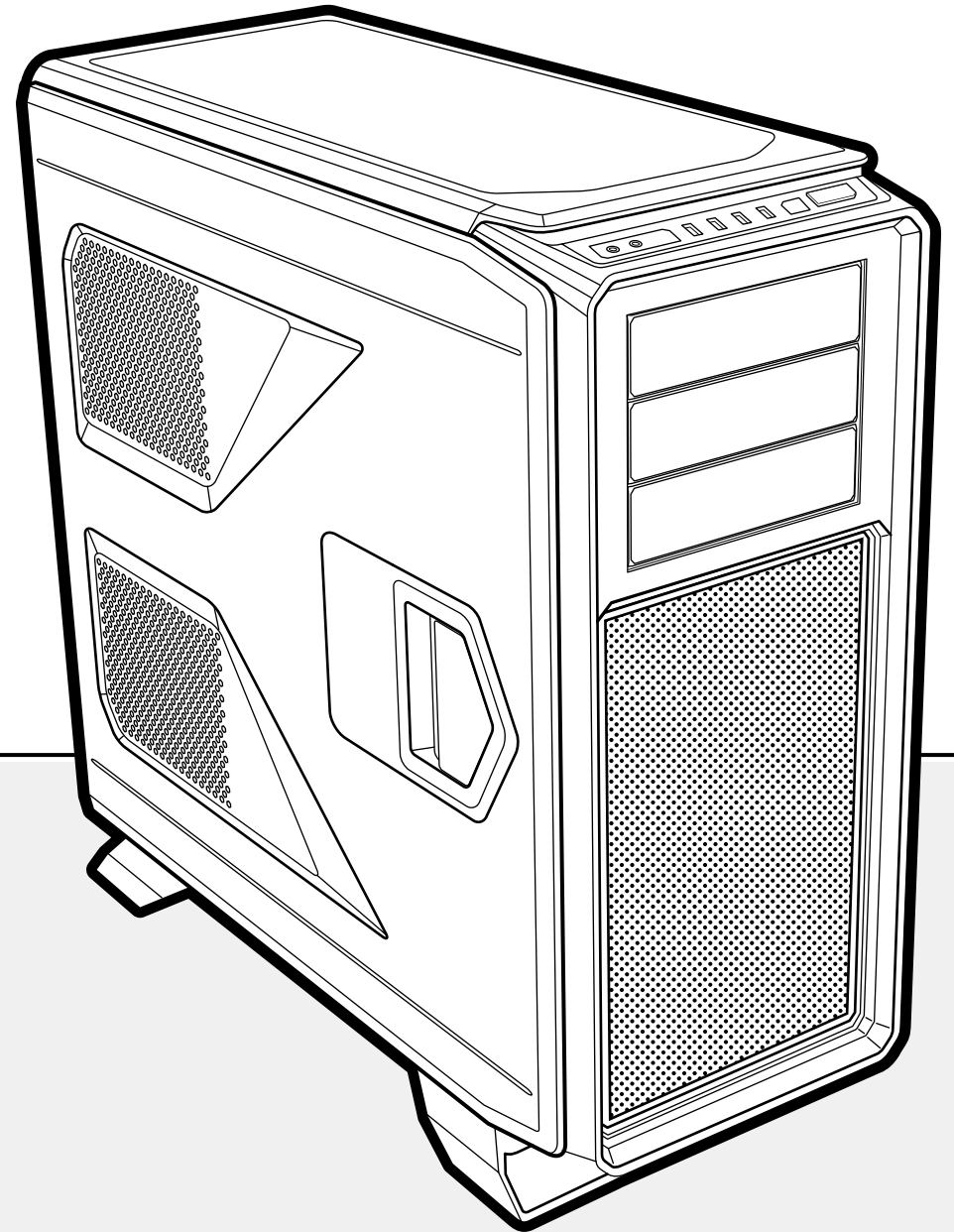

Corsair Components, Inc.
46221 Landing Parkway
Fremont • California • 94538 • USA
corsair.com

© 2014 Corsair Components, Inc.

All rights reserved. Corsair, the sails logo and Graphit Series are registered trademarks of Corsair in the United States and/or other countries. All other trademarks are the property of their respective owners. Product may vary slightly from those pictured. / rev AB





CONGRATULATIONS! ■ FÉLICITATIONS!

Thank you for purchasing a Graphite Series® 730T Full-Tower PC case.

Nous vous remercions d'avoir choisi un boîtier PC pleine tour Graphite Series® 730T.

The Graphite Series 730T full-tower PC case has it all: a visually stunning design that's a match for its stunning performance potential. The smart features that make it fun to work with and satisfying to use. The materials and craftsmanship that make it as pleasing to the touch as it is to the eye, and give it the durability to last through several system builds. Plus, of course, the room to build a world-class system with more than enough room for all the components, storage, and cooling you need.

Une esthétique superbe à la hauteur de ses capacités: le boîtier en format grand tour Graphite Series 730T a vraiment tout pour lui. Des fonctionnalités bien pensées qui en font un modèle ludique et gratifiant à utiliser. Des matériaux et un savoir-faire qui le rendent aussi séduisant visuellement qu'agréable au toucher et lui assurent une durabilité sur plusieurs assemblages. Et, bien sûr, tout l'espace nécessaire pour créer un système de haut vol et accueillir les composants, la mémoire et les solutions de refroidissement qu'il vous faut.

HERZLICHEN GLÜCKWUNSCH! ■ CONGRATULAZIONI!

Vielen Dank, dass Sie sich für ein Graphite Series® 730T Full-Tower-PC-Gehäuse entschieden haben.

Grazie per aver acquistato un case full tower Graphite Series® 730T.

Das Graphite Series 730T Big-Tower-Gehäuse ist in jeder Hinsicht beeindruckend, von der umwerfenden Optik bis zum atemberaubenden Leistungspotenzial. Die durchdachten Merkmale machen den Systembau und die Verwendung zur reinen Freude. Hochwertige Materialien und Verarbeitung sorgen nicht nur für ein ansprechendes Gesamtbild, sondern auch für Langlebigkeit, d. h., die Komponenten können beim Bau künftiger Systeme wiederverwendet werden. Selbstverständlich bietet dieses Gehäuse Ihnen reichlich Platz für die Komponenten, den Speicher und die Kühlsysteme, die Sie zum Bau Ihres Spitzensystems benötigen.

Il case per PC full-tower Graphite Series 730T offre caratteristiche che lo rendono la scelta ideale per gli utenti. Il design accattivante si abbina perfettamente alle prestazioni eccellenti. Funzionalità intelligenti garantiscono un utilizzo piacevole e appagante. Le caratteristiche dei materiali e della realizzazione rendono il case gradevole sia al tatto che allo sguardo e ne garantiscono una durabilità eccellente per la creazione di diversi sistemi. Inoltre, è presente spazio sufficiente per creare un sistema di altissimo livello con tutti i componenti e le opzioni di storage e raffreddamento necessari.



Le agradecemos que haya adquirido el chasis de torre completa para PC Graphite Series® 730T.

Благодарим за покупку корпуса Graphite Series® 730T формата Full Tower для ПК.

感谢您购买 Graphite Series® 730T 全塔式 PC 机箱。

Graphite Series® 730TフルタワーPCケースをお買い求めいただき有難うございます。

El chasis de PC de torre completa Graphite Series 730T lo tiene todo: un diseño visualmente increíble y un excelente potencial de rendimiento. Sus características inteligentes lo hacen divertido y grato de usar. Sus materiales y artesanía lo hacen agradable tanto al tacto como a la vista, y le otorgan la durabilidad necesaria para soportar varios montajes de sistemas. Además, sobra decir que dispone del espacio necesario para montar un sistema increíble, así como para todos los componentes, almacenamiento y refrigeración que necesite.

Корпус для ПК Graphite Series 730T Full-Tower сочетает в себе все: потрясающий дизайн и невероятный потенциал производительности. Удобные функции превращают работу с ним в увлекательную игру, а его использование — в настоящее удовольствие. Благодаря применению качественных материалов и искусному исполнению, корпус приятен наощупь и для глаза, а также имеет надежную конструкцию, которая позволит ему пережить не одну модернизацию. Кроме того, вы получаете более чем достаточно пространства для сборки системы мирового класса, способной вместить все необходимые компоненты, устройства хранения информации и системы охлаждения.

Graphite 系列 730T 全塔式 PC 机箱功能齐全：外观设计令人惊叹，与其同样不俗的性能相匹配。智能特性使工作充满乐趣，使用满意度高。材质和工艺不但使外观尽善尽美，触感亦令人满意，即使经过数次组装，也不会妨碍其耐用性能。另外，其空间允放组装世界级的系统，为您所需的部件、存储装置和冷却系统留下了足够的空间。

Graphite シリーズ 730T フルタワーPCケースには必要とされる性能が完璧に備わっており、うっとりするほどの美しいデザインと驚くほどのパフォーマンスポテンシャルを兼ね備えています。また、さまざまなスマート機能により、作業が楽しくなると同時に満足の行く使用感が得られます。その材質とクラフトマンシップゆえに、製品は外観の美しさのみならず指への感触も優しく仕上がっており、しかも多種多様なシステム構築に対応する耐久性も備わっています。さらに、必要とされる部品、ハードディスク、および冷却装置すべてを楽々収納できるスペースルームによりワールドクラスのシステムが構築できます。



Graphite Series[®] 730T full-tower case with two AF140L 140mm front intake fans and one AF140L exhaust fan
Installation Guide
Accessory Kit

Boîtier pleine tour Graphite Series[®] 730T avec deux ventilateurs aspirants avant AF140L de 140mm et un ventilateur d'évacuation AF140L
Guide d'installation
Kit d'accessoires

Graphite Series[®] 730T Full-Tower-Gehäuse mit zwei AF140L 140mm Ansauglüftern auf der Vorderseite und einem AF140L Abluftventilator
Installationsanleitung
Zubehörkit

Il case full tower Graphite Series[®] 730T dispone di due ventole di aspirazione frontali AF140L da 140mm ed una di scarico AF140L
Guida all'installazione
Kit di accessori

El chasis de torre completa Graphite Series[®] 730T con dos ventiladores de entrada frontales AF140L de 140mm y un ventilador de salida AF140L
Guía de instalación
Kit de accesorios

Корпус Graphite Series[®] 730T формата Full Tower с двумя 140mm передними приточными вентиляторами AF140L и одним вытяжным вентилятором AF140L
Руководство по установке
Комплект аксессуаров

Graphite Series[®] 730T 全塔式 PC 机箱配备两只 AF140L 140mm 前侧进风扇以及一只 AF140L 排风扇
安装指南
附件套件

Graphite Series[®] 730T フルタワーケース、AF140L 140mm フロント吸気ファン2基、AF140L 排気ファン1基
取扱説明書
アクセサリキット

GRAPHITE SERIES[®] 730T

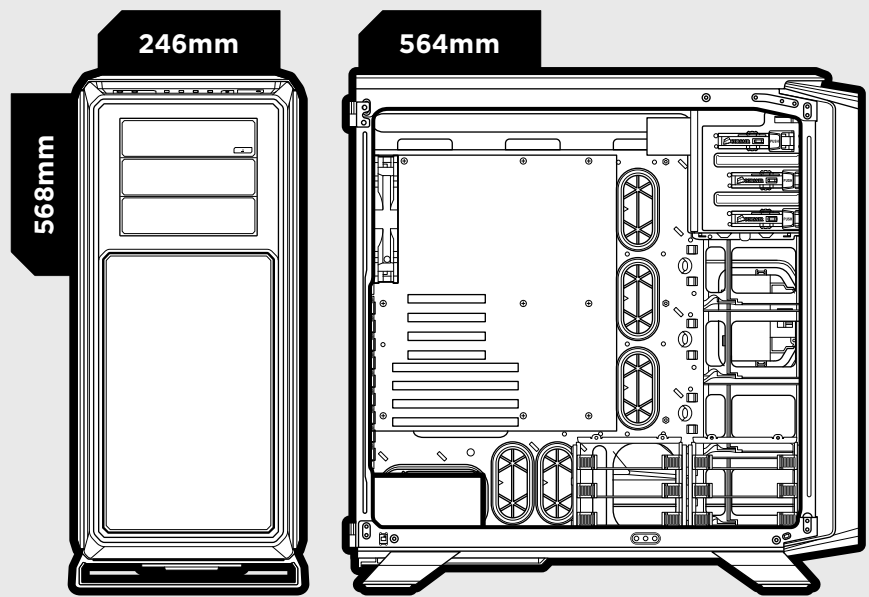

Maximum GPU length:	
Top slots:	460mm
Lower slots:	340mm
Maximum CPU cooler height:	
	180mm
Longueur maximale du GPU:	
Slots supérieurs:	460mm
Slots inférieurs:	340mm
Hauteur maximale du dissipateur pour processeur:	
	180mm
Maximale GPU-Länge:	
Obere Steckplätze:	460mm
Untere Steckplätze:	340mm
Maximale Höhe des Prozessorkühlers:	
	180mm
Lunghezza della GPU massima:	
Slot superiori:	460mm
Slot inferiori:	340mm
Altezza massima del sistema di raffreddamento:	
	180mm

Longitud máxima del GPU:	
Ranuras superiores:	460mm
Ranuras inferiores:	340mm
Altura máxima del enfriador del CPU:	
	180mm
Максимальный размер графической карты:	
Верхние слоты:	460mm
Нижние слоты:	340mm
Максимальная высота системы охлаждения:	
	180mm
最大 GPU 长度:	
顶部插槽:	460mm
底部插槽:	340mm
最大 CPU 冷却器高度:	
	180mm
GPU 最大長:	
上部スロット:	460mm
下部スロット:	340mm
CPU クーラー最大高:	
	180mm

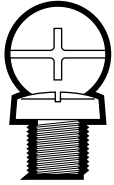

x10

MBD/HDD screws

Vis MBD/Disque dur

MBD/HDD
-Schrauben

Viti per scheda
madre/unità HDD

Tornillos para placa
base y disco duro

Винты для
материнской платы
или жестких дисков

MBD/HDD 螺丝

マザーボード/HDD用
ネジ



x4

Long fan screws

Vis de ventilateur
longues

Lange Lüfterschrau-
ben

Viti lunghe per
ventola

Tornillos para
ventilador largos

Длинные винты для
вентилятора

风扇长螺丝

冷却ファン用ネジ (長)



x16

Short fan screws

Vis de ventilateur
courtes

Kurze Lüfterschrau-
ben

Viti corte per
ventola

Tornillos para
ventilador cortos

Короткие винты для
вентилятора

风扇短螺丝

冷却ファン用ネジ (短)



x28

SSD/ODD screws

Vis SSD/Lecteur
optique

SSD/ODD
-Schrauben

Viti per unità
SSD/ODD

Tornillos para
montar la unidad
SSD/ODD

Винты для
твердотельных
накопителей или
оптических дисков

SSD/ODD 螺丝

SSD/光学ドライブ用ネ
ジ



x4

SSD pan
head screws

Vis à tête
cylindrique SSD

SSD
-Becherschrauben

Viti a testa piatta
per unità SSD

Tornillos de cabeza
redonda para SSD

Винты с округленной
головкой для
твердотельных
накопителей

SSD 平头螺丝

SSD用なべ頭ネジ



x6

HDD tray screws

Vis du plateau
de disques durs

Schrauben für
den HDD-Schacht

Viti vassoio
per unità HDD

Tornillos de
bandeja de HDD

Винты для отсека
жестких дисков

HDD 托架螺丝

HDDトレイネジ

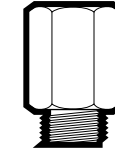

x1

Motherboard
standoffs

Picots de carte mère

Motherboard
-Abstandsbolzen

Distanziatori per
la scheda madre

Separadores para
la placa base

Опорные
изолирующие винты
для материнской
платы

motherboard 压铆螺柱

マザーボード用絶縁ネ
ジ

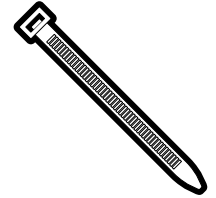

x4

Cable ties

Attaches de câble

Kabelbinder

Fascette per cavi

Bridas

Кабельные стяжки

束线带

ケーブル結束バンド



GRAPHITE SERIES® 730T FULL-TOWER PC CASE

GRAPHITE SERIES® 730T FULL-TOWER PC CASE

A (x3) Corsair AF140L fans included
 (x3) Ventilateurs Corsair intégrés, modèle AF140L
 (x3) Corsair AF140L Lüfter inbegriffen
 (x3) Ventole Corsair AF140L incluse
 (x3) Ventiladores Corsair AF140L incluidos
 (x3) Вентиляторы Corsair AF140L, входят в комплект поставки
 随附 (x3) Corsair AF140L 风扇
 Corsair AF140L 冷却ファン × 3 (同梱)

B Top triple 120mm or dual 140mm fan mounts compatible with 240/280/360mm radiators
 Supports supérieurs triple ventilateur de 120mm ou double ventilateur de 140mm, compatibles avec radiateurs 240/280/360mm
 Die Halterungen auf der Oberseite für dreifache 120mm oder zweifache 140mm Lüfter sind mit 240/280/360mm Radiatoren kompatibel
 Punti di montaggio per tre ventole da 120mm o due ventole da 140mm superiori compatibili con radiatori da 240/280/360mm
 Espacio para montaje de tres ventiladores superiores de 120mm o dos de 140mm compatibles con radiadores 240/280/360mm
 Стойки для верхнего тройного (120mm) или двойного (140mm) вентиляторов, совместимые с радиаторами 240/280/360mm
 顶部三合一 120mm 或二合一 140mm 风扇托架与 240/280/360mm 散热器兼容
 120mm 冷却风扇 (3基) / 140mm 冷却风扇 (2基) 用マウント (240/280/360mm ラジエータ互換)

C Rear 120/140mm fan mounts compatible with 120/140mm radiators
 Supports arrière de ventilateur 120/140mm, compatibles avec radiateurs 120/140mm
 Die Halterungen auf der Rückseite für 120/140mm Lüfter sind mit 120/140mm Radiatoren kompatibel
 Punti di montaggio per ventola posteriore da 120/140mm compatibile con radiatori da 120/140mm
 Espacio para montaje de ventiladores traseros de 120/140mm compatibles con radiadores 120/140mm
 Стойки для заднего вентилятора 120/140mm, совместимые с радиаторами 120/140mm
 后部 120mm/140mm 风扇托架与 120/140mm 散热器兼容
 120mm/140mm リア冷却ファンマウント (120/140mm ラジエータ互換)

D Front dual 120/140mm fan mounts compatible with 240/280mm radiators
 Supports avant de ventilateur 120/140mm, compatibles avec radiateurs 240/280mm
 Die Halterungen auf der Vorderseite für zweifache 120/140mm Lüfter sind mit 240/280mm Radiatoren kompatibel
 Punti di montaggio per ventola anteriore da 120/140mm compatibile con radiatori da 240/280mm
 Espacio para montaje de dos ventiladores frontales de 120/140mm compatibles con radiadores 240/280mm
 Стойки для переднего двойного вентилятора 120/140mm, совместимые с радиаторами 240/280mm
 前部二合一 120/140mm 风扇托架与 240/280mm 散热器兼容
 120mm/140mm フロント冷却ファンマウント (240/280mm ラジエータ互換)

E (x2) USB 3.0, (x2) USB 2.0, Headphone/Mic, Power/Reset
 (x2) USB 3.0, (x2) USB 2.0, Casque/Micro, Bouton Marche/Réinitialiser
 (x3) USB 3.0-Anschlüsse, (x2) USB 2.0-Anschlüsse, Kopfhörer/Mikrofon, Stromschalter/Reset
 (x2) USB 3.0, (x2) USB 2.0, Cuffie/Microfono, Alimentazione/Reset
 (x2) USB 3.0, (x2) USB 2.0, altavoces/microfono, botón de encendido/reinicio
 (x2) USB 3.0, (x2) USB 2.0, наушники/микрофон, питание/сброс
 (x2) USB 3.0, (x2) USB 2.0,头戴式耳机/麦克风, 电源/重置键
 (x2) USB 3.0, (x2) USB 2.0, ヘッドフォン/マイク, 電源/リセットボタン

F Removeable magnetic solid top panel cover
 Panneau supérieur plein magnétique amovible
 Abnehmbare magnetische, vollabdeckende Oberplatte
 Copertura magnetica pannello superiore rimovibile
 Cubierta sólida del panel superior, magnética extraíble
 Съёмная магнитная сплошная крышка верхней панели
 可拆卸磁性实心顶面板
 着脱式マグネット付き上部パネルカバー

G CPU backplate cutout
 Plaque arrière découpée du processeur
 Öffnung für CPU-Backplate
 Piastra posteriore con intaglio della CPU
 Espacio para la placa de respaldo de la CPU
 Вырез для вентилятора процессора
 CPU 背面板开口
 CPU メンテナンスホール

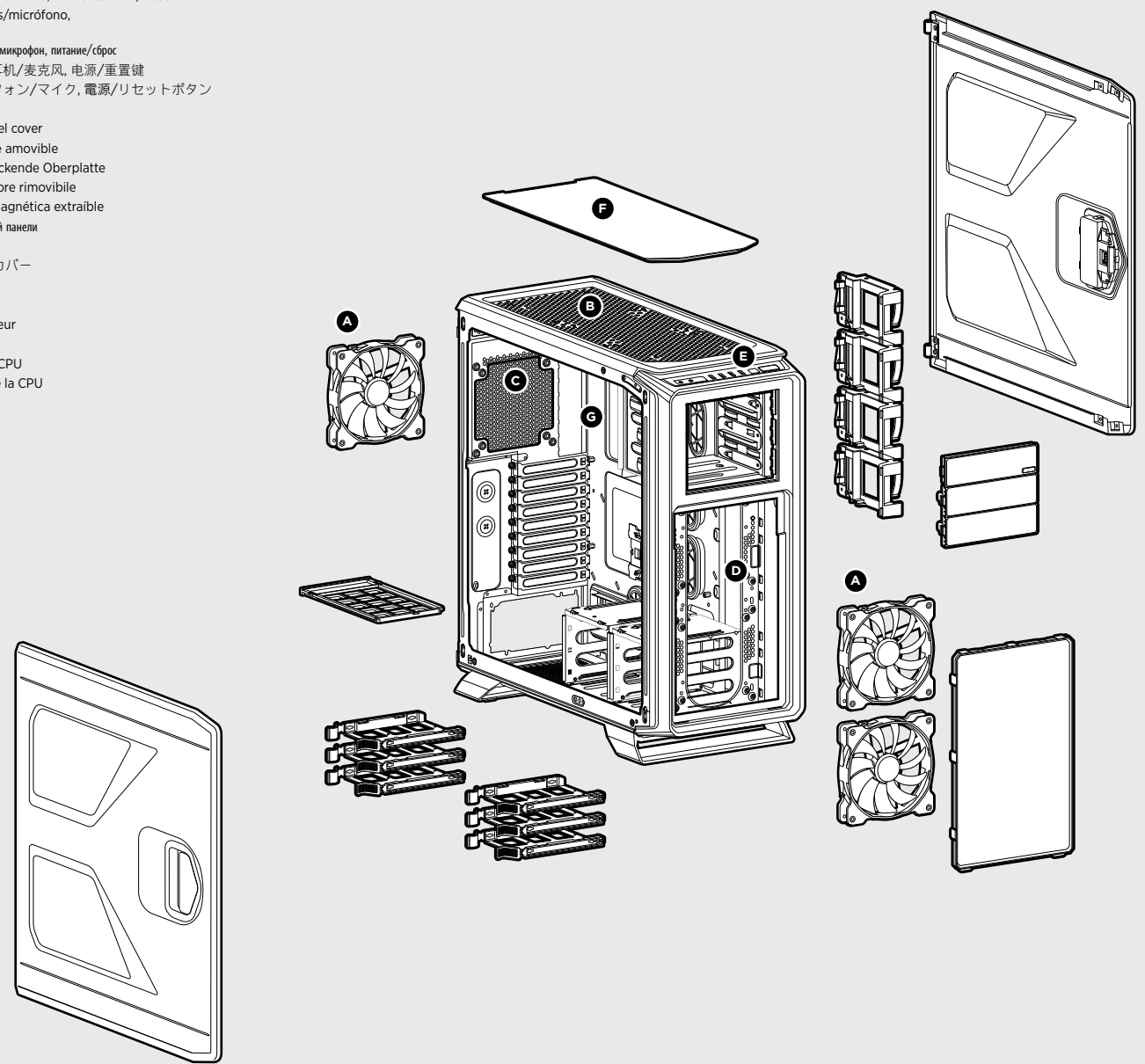

- H** Built-in cable routing cutouts with grommets
Panneaux découpés pour le routage des câbles intégré avec œillets
Eingebaute Kabelöffnungen mit Kabeldurchführungen
Intagli con occhielli per routing cavi incorporato
Espacios para el direccionamiento de cables, integrados con pasacables
Встроенные вырезы для кабелей с прокладками
带垫圈的内置电缆布线开口
ケーブル配線用ホール(グロメット付き)
- I** (x3) Tool-free removable optical drive bays
(x3) Lecteurs optiques amovibles, sans outil
(x3) Schächte für werkzeuglos herausnehmbare optische Laufwerke
(x3) Alloggiamenti per unità ottiche rimovibili senza attrezzi
(x3) Bahías para discos ópticos extraíbles, sin tornillos
(x3) Отсеки для оптических приводов, безотверточные
(x3) 免工具可移除式光驱槽
(x3) ツールフリー仕様 着脱式光学ドライブベイ
- J** Tool-free 3.5" hard drive cages with 2.5" compatibility
Cages pour disque dur 3,5 pouces, sans outil, avec compatibilité 2,5 pouces
Werkzeuglose 3,5-Zoll-Festplattenkäfige kompatibel mit 2,5-Zoll-Festplatten
Vani unità disco rigido 3,5 pollici senza attrezzi con compatibilità per unità 2,5 pollici
Compartimento de expansión para disco duro de 3,5", sin tornillos, compatible con 2.5"
Отсеки для жестких 3.5" дисков, безотверточные, совместимые с 2.5" устройствами
免工具 3.5" 硬盘托架, 兼容 2.5" 硬盘
ツールフリー仕様 3.5インチハードドライブケージ (2.5インチ互換)
- K** (x4) Tool-free 2.5" SSD side-mounted drive bays
(x4) Baies latérales pour lecteurs SSD 2,5" à installation sans outil
(x4) Werkzeuglos seitenmontierte Laufwerkschächte für 2,5-Zoll-SSD-Laufwerke
(x4) Alloggiamenti per unità SSD da 2,5 pollici senza attrezzi montati lateralmente
(x4) Bahías para discos SSD montados en el lateral de 2,5" sin necesidad de herramientas
(x4) Отсека с боковым монтажом для 2,5" твердотельных накопителей, безотверточные
(x4) 免工具 2.5" SSD 侧面安装式驱动器槽
(x4) ツールフリー仕様 2.5" SSD侧面取付式ドライブベイ
- L** (x9) Expansion slots for GPUs
(x9) Fentes d'extension pour cartes graphiques
(x9) Erweiterungssteckplätze für GPUs
(x9) Slot di espansione per GPU
(x9) Ranuras de expansión para GPU
(x9) Гнезда расширения для графических процессоров
(x9) 用于 GPU 的扩展槽
(x9) GPU用拡張スロット

- M** Removable bottom low restriction dust filters
Filtres anti-poussière amovibles à faible restriction inférieur
Abnehmbare Staubfilter auf der Unterseite mit geringer Drosselung
Filtri antipolvere frontale e inferiore rimovibili
Filtros antipolvo inferiores de baja restricción extraíbles
Съемные пылевые фильтры с нижней стороны
可拆卸底面低限制滤尘器
着脱式 低吸気抵抗防塵フィルタ (底面)
- N** Bottom 120mm fan and 120mm radiator mount
Fixation de radiateur 120mm et 120mm inférieure
Befestigungsvorrichtung für 120 mm und 120 mm Radiator auf der Unterseite
Punti di montaggio inferiori da 120 o 140mm
Conjunto de radiador de 120mm y 120mm inferior
Нижнее крепление для радиатора 120mm и 120mm
底面 120mm 和 120mm 散热器托架
120mmボトムおよび120mmラジエータマウント

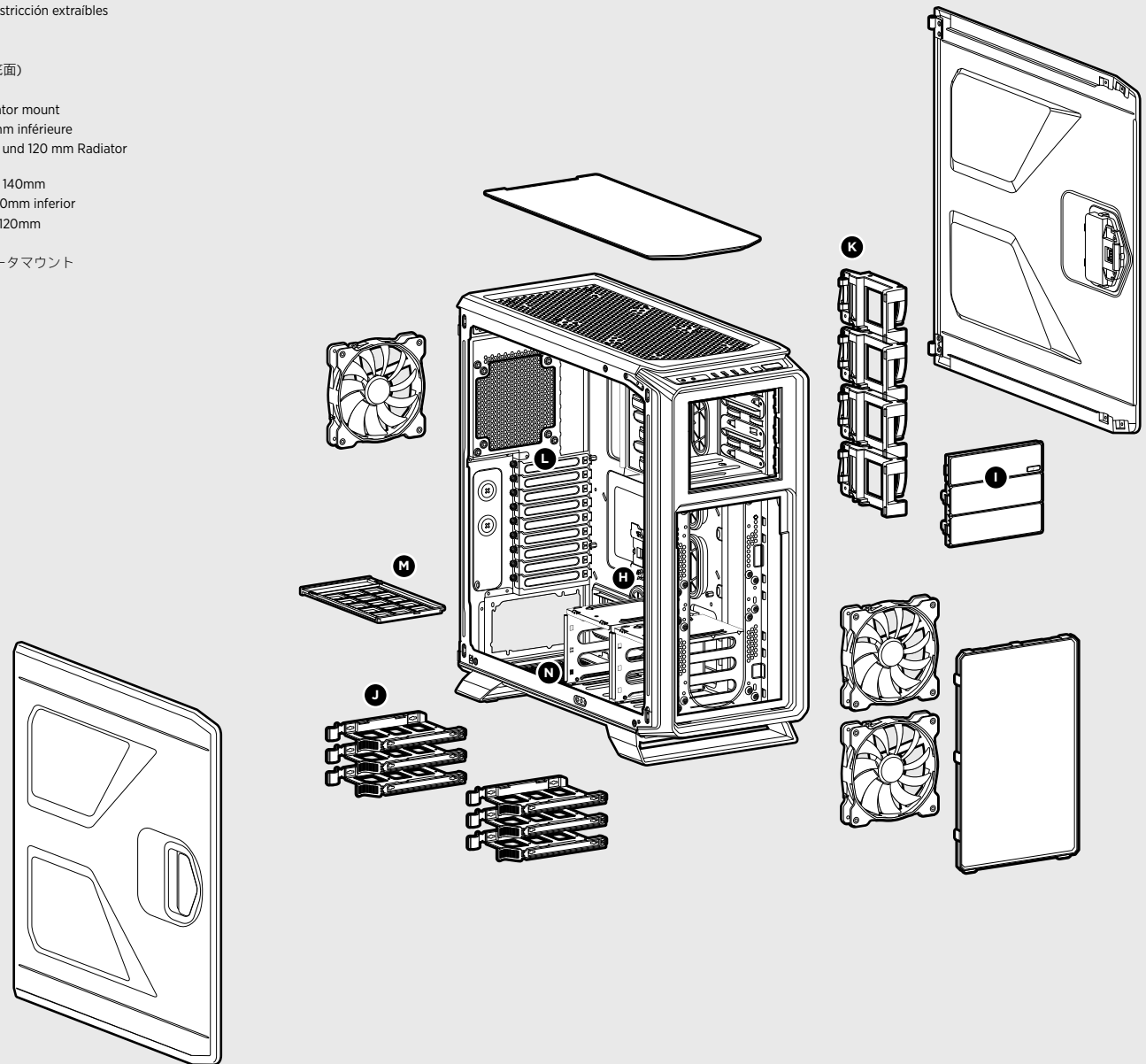

- > Pull the handle to open and release the side panel.
- > Lift the entire side panel up and out from the hinges to remove the side panel.

Retrait du panneau latéral

- > Tirez la poignée pour ouvrir et libérer le panneau latéral.
- > Levez l'ensemble du panneau latéral et sortez-le des charnières pour le retirer.

Entfernen der Seitenplatte

- > Ziehen Sie am Griff, um die Seitenplatte zu öffnen und freizugeben.
- > Heben Sie die gesamte Seitenplatte zum Herausnehmen nach oben aus den Scharnieren.

Rimozione dei pannelli laterali

- > Tirare la maniglia per aprire e sganciare il pannello laterale.
- > Sollevare l'intero pannello laterale e sganciarlo dai cardini per rimuoverlo.

Extracción del panel lateral

- > Tire del asa para abrir y soltar el panel lateral.
- > Levante el panel lateral completo y sáquelo de las bisagras para extraerlo.

Снятие боковой панели

- > Потяните ручку, чтобы открыть и освободить боковую панель.
- > Чтобы снять боковую панель, поднимите ее вверх и извлеките из петель.

可拆卸側面板

- > 拉动把手，打开并松开侧面板。
- > 从铰链提出整块侧面板并取下侧面板。

サイドパネルを取り外す

- > ハンドルを引いて、サイドパネルを開き、固定を解除します。
- > サイドパネル全体を上へ持ち上げて、ヒンジ部分からサイドパネルを取り外します。

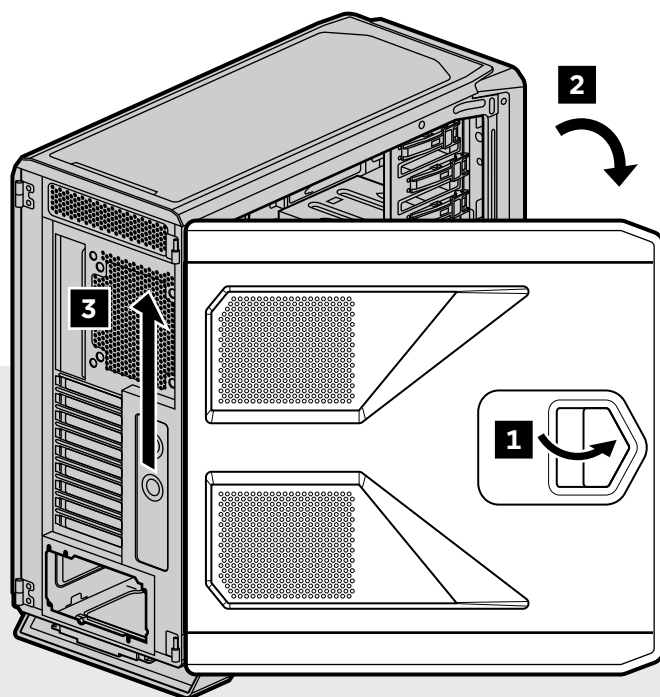

- > Install your motherboard's I/O shield (see your motherboard's manual for guidance).
- > Align the motherboard with the standoffs in the case.
- > Secure with the included screws (MBD/HDD screws).

Installation de la carte mère

- > Installez la plaque de protection des E/S de votre carte mère (pour plus d'informations, consultez le manuel d'instructions de la carte mère).
- > Alignez la carte mère sur les picots du boîtier.
- > Fixez-la en resserrant les vis fournies (MBD/Disque dur).

Installation des Motherboards

- > Installieren Sie die I/O-Blende des Motherboards (befolgen Sie die Anleitung des Motherboard-Herstellers).
- > Richten Sie das Motherboard mit den Abstandsbolzen im Gehäuse aus.
- > Befestigen Sie es mit den mitgelieferten Schrauben (MBD/HDD-Schrauben).

Installazione della scheda madre

- > Installare l'I/O shield della scheda madre. Per istruzioni, vedere il manuale della scheda madre.
- > Allineare la scheda madre ai distanziatori nel case.
- > Fissare con le viti in dotazione (viti per scheda madre/unità HDD).

Instalación de la placa base

- > Instale el protector de la placa base (consulte el manual de la placa base para obtener instrucciones).
- > Alinee la placa base con los separadores de la caja.
- > Fijela con los tornillos incluidos (tornillo para placa base/HDD).

Установка материнской платы

- > Установите заглушку тыловых портов корпуса для материнской платы (информацию см. в руководстве по материнской плате).
- > Выровняйте материнскую плату с опорными изолирующими винтами на корпусе.
- > Закрепите материнскую плату с помощью винтов, входящих в комплект поставки (винты для материнской платы или жестких дисков).

安裝母板

- > 安裝母板的 I/O 防护罩 (请参阅母板手册的相关说明)。
- > 将母板与机箱中的压铆螺柱相对齐。
- > 用随附的螺丝 (MBD/HDD 螺丝) 进行固定。

マザーボードを取り付ける

- > マザーボードのI/Oパネルを取り付けます (詳細はマザーボードのマニュアルを参照してください)。
- > マザーボードをケースの絶縁ネジ穴に合わせます。
- > 付属のネジで固定します (マザーボード/HDD用ネジ)。

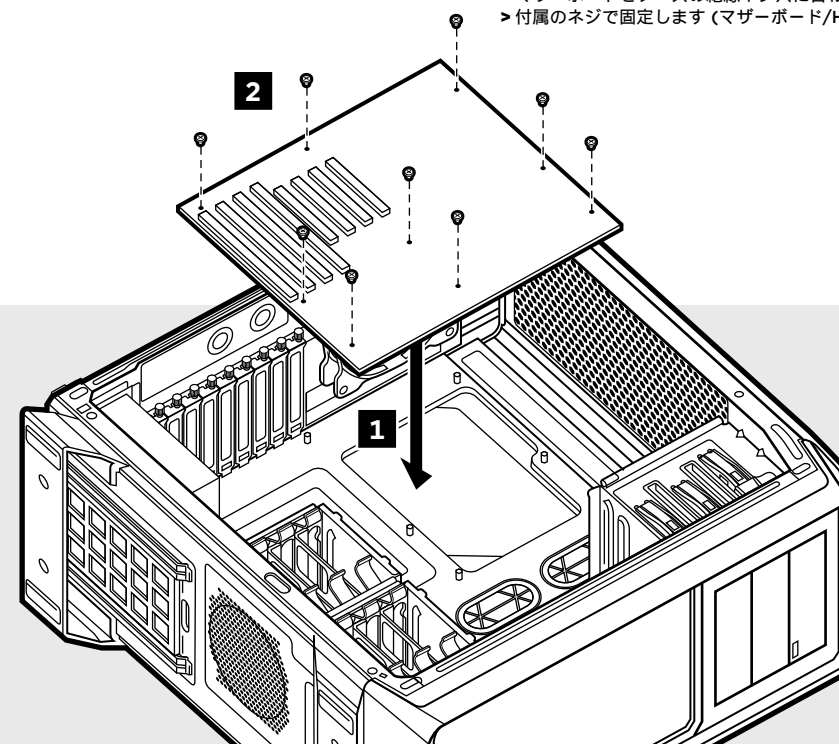

- > Seat the PSU on the bottom of the case.
- > Align holes and secure the PSU with screws.

Note: PSU can be installed in either fan up or fan down orientations.

Installation du bloc d'alimentation

- > Placez le bloc d'alimentation au fond du boîtier.
- > Alignez-le sur les trous et fixez le bloc en resserrant les vis.

Remarque: le ventilateur du bloc d'alimentation peut être orienté vers le haut ou vers le bas.

Installation des Netzgerätes (PSU)

- > Platzieren Sie das Netzgerät auf den Gehäuseboden.
- > Richten Sie die Löcher aus und befestigen Sie das Netzgerät mit Schrauben.

Hinweis: Das Netzgerät kann mit dem Lüfter entweder nach oben oder nach unten installiert werden.

Installazione dell'alimentatore (PSU)

- > Posizionare il PSU sul fondo del case.
- > Allineare i fori e fissare il PSU con le viti.

Nota: il PSU può essere installato con orientamento delle ventole verso l'alto o verso il basso.

Instalación de la fuente de alimentación (PSU)

- > Coloque la PSU en la parte inferior de la caja.
- > Alinee los orificios y fije la PSU con tornillos.

Nota: la PSU se puede instalar con el ventilador hacia arriba o con el ventilador hacia abajo.

Установка блока питания

- > Положите блок питания на нижнюю панель корпуса.
- > Выровняйте отверстия и закрепите блок питания с помощью винтов.

Примечание. Блок питания можно установить вентилятором вверх или вниз.

安装电源组件 (PSU)

- > 将 PSU 装到机箱底部。
- > 对齐孔洞并用螺丝固定 PSU。

注: 安装 PSU 时可采用风扇朝上或风扇朝下的方式。

電源ユニットを取り付ける

- > 電源ユニットをケース底部に据えます。
- > ネジ穴を合わせ、電源ユニットをネジで固定します。

注: 電源ユニットは、ファンが上部、またはファンが下部のいずれの方向でも取り付け可能です。

- > Remove thumbscrews and corresponding slot cover(s).
- > Install the add-on card and secure with thumbscrews.

Installation des cartes PCI-E/PCI

- > Retirez les vis de serrage et le(s) caches(s) correspondant(s).
- > Installez la carte complémentaire et fixez-la en resserrant les vis de serrage.

Installation der PCI-E-/PCI-Karten

- > Entfernen Sie die Rändelschrauben und dazugehörige Steckplatzabdeckungen.
- > Installieren Sie die Addon-Karte und befestigen Sie sie mit Rändelschrauben.

Installazione delle schede PCI-E/PCI

- > Rimuovere le viti e le coperture degli slot corrispondenti.
- > Installare la scheda add-on e fissare con le viti a testa piatta.

Instalación de las tarjetas PCI-E/PCI

- > Retire los tornillos y las cubiertas de las ranuras correspondientes.
- > Instale la tarjeta auxiliar y fíjela con los tornillos.

Установка плат PCI-E/PCI

- > Отверните барашковые винты и соответствующие крышки разъемов.
- > Установите дополнительную плату и закрепите ее барашковыми винтами.

安装 PCI-E/PCI 卡

- > 拆下指旋螺丝和对应的槽盖。
- > 安装附件卡并用指旋螺丝进行固定。

PCI Express/PCIカードを取り付ける

- > ハンドスクリューを取り外し、スロットカバーを取り外します。
- > 拡張カードを取り付け、ハンドスクリューで固定します。

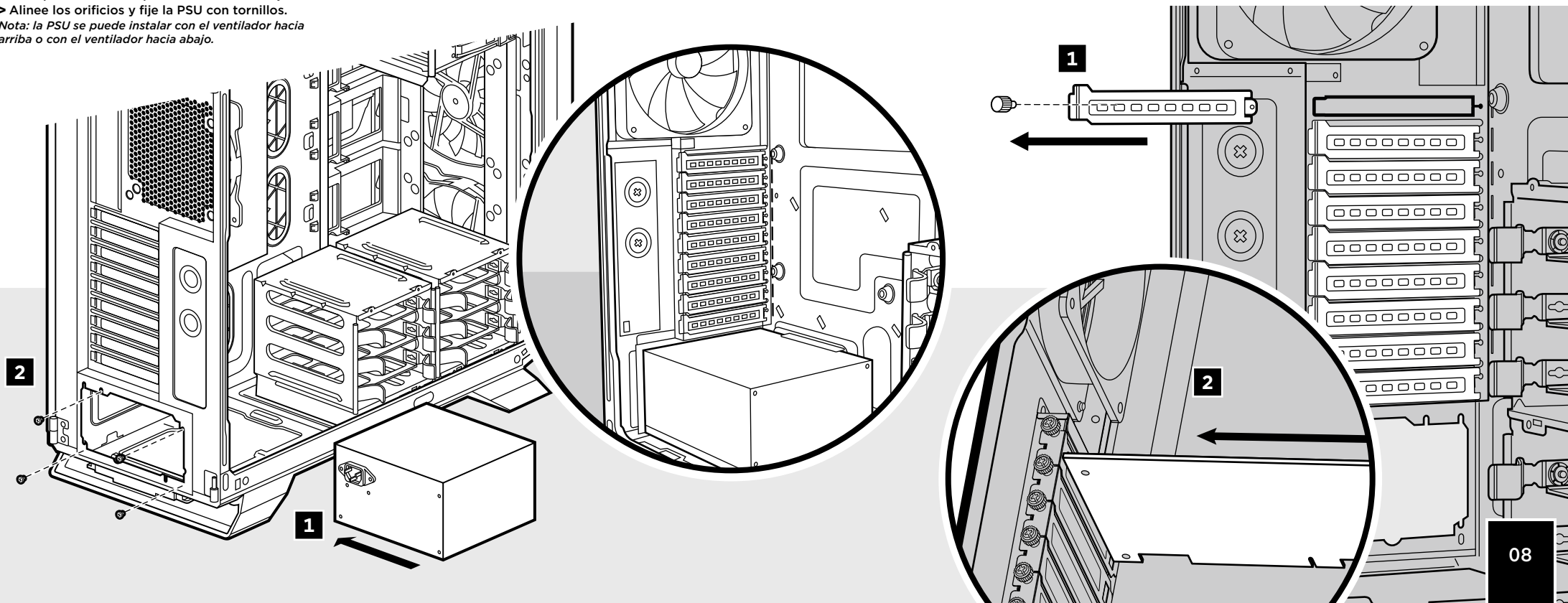

Installing a 5.25" drive/devices (ODD)

- > Remove the front panel 5.25" drive bay cover.
- > Insert the ODD into the drive bay until the tool-free latch clicks, securing the drive.
- > To remove, push the tool-free tab to release the ODD drive and remove.

Installation d'un lecteur/périphérique optique 5,25 pouces

- > Retirez le couvercle du logement de l'unité de lecture 5,25 pouces du panneau avant.
- > Insérez le lecteur optique dans le logement jusqu'à ce que le loquet soit enclenché.
- > Pour retirer le lecteur, appuyez sur la languette, sans outil.

Installation eines 5,25-Zoll-Laufwerks/Gerätes (ODD)

- > Nehmen Sie die Abdeckung des 5,25-Zoll-Laufwerk-fachs auf der Frontplatte ab.
- > Schieben Sie das ODD in das Laufwerkfach, bis die Zunge einrastet und das Laufwerk in Platz hält (werkzeuglose Installation).
- > Um das ODD-Laufwerk zu entfernen, drücken Sie die Zunge herunter, um das Laufwerk freizugeben, und ziehen Sie es heraus.

Installazione di dispositivi/unità da 5,25 pollici (ODD)

- > Rimuovere il coperchio dell'alloggiamento per unità da 5,25 pollici nel pannello anteriore.
- > Inserire l'unità ODD nel vano fino a far scattare i fermi di fissaggio dell'unità senza attrezzi.
- > Per rimuovere, premere la linguetta di rilascio senza attrezzi ed estrarre l'unità ODD.

Instalación de una unidad/dispositivos (ODD) de 5,25"

- > Retire la cubierta de la bahía de la unidad de 5,25" del panel frontal.
- > Inserte la unidad ODD en la bahía correspondiente hasta que el pestillo haga clic, lo que indica que la unidad está fija.
- > Para extraerla, presione la pestaña sin tornillos para liberar la unidad ODD y extraerla.

Установка 5,25" диска или устройств (оптические диски)

- > Снимите крышку отсека для 5,25" диска на передней панели.
- > Вставьте оптический диск в отсек для диска, чтобы он зафиксировался защелками, отвертка не требуется.
- > Для извлечения нажмите на язычок, чтобы освободить оптический диск, и извлеките его.

安装 5.25" 驱动器/设备 (ODD)

- > 拆下前面板 5.25" 驱动器槽盖。
- > 将 ODD 插入驱动器槽，直至免工具卡锁发出“咔嚓”声，表示驱动器已固定。
- > 要拆下驱动器，则推动免工具舌片以释放 ODD 驱动器然后将其拆除。

5.25英寸ドライブ (光学ドライブ) を取り付ける

- > フロントパネルの5.25インチドライブベイカバーを取り外します。
- > 光学ドライブをドライブベイに差し込み、ツールフリー機構のレバーがカチッと音がしてドライブが固定されるまで押し込みます。
- > 取り外す場合は、ツールフリー機構のレバーを押して光学ドライブの固定を解除し、取り外します。

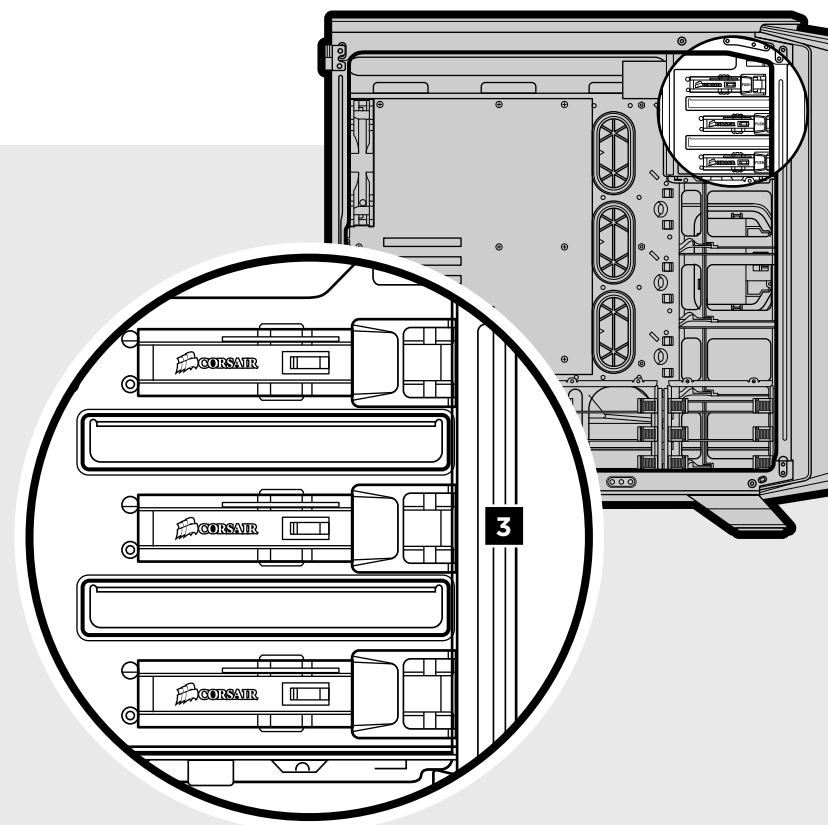
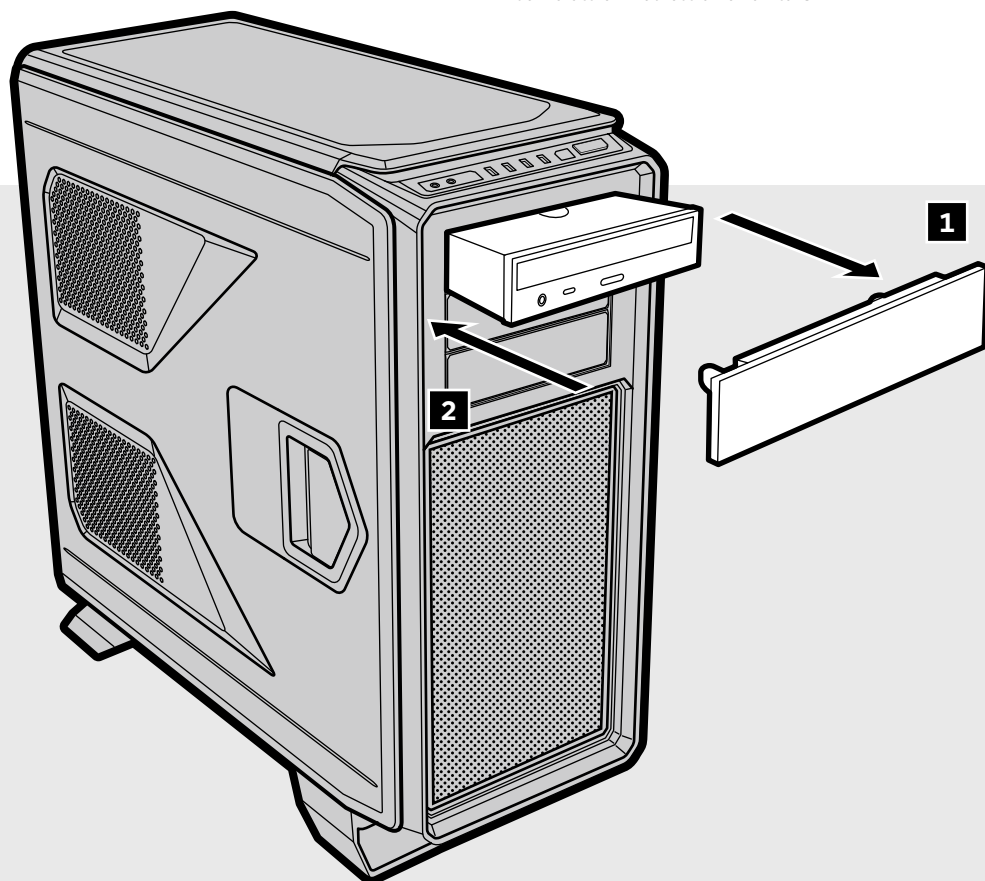

- > Remove the tool-free 3.5" HDD tray.
- > Insert the HDD into the HDD tray.
- > Align the HDD holes with the tray pins to secure.

Note: To mount a 2.5" drive in this tray, it is necessary to remove one of the side pins and secure the drive from underneath with screws.

Installation d'un lecteur disque dur 3,5 pouces/SDD 2,5 pouces

- > Retirez le plateau, sans outil, du lecteur de disque dur 3,5 pouces.
- > Insérez le lecteur dans son plateau.
- > Alignez les trous du lecteur de disque dur sur les broches pour le fixer.

Remarque: pour installer un lecteur 2,5 pouces sur ce plateau, il est nécessaire de retirer l'une des broches latérales et de fixer le lecteur en-dessous avec des vis.

Installation eines 3,5-Zoll-HDD/2,5-Zoll-SSD

- > Nehmen Sie den werkzeuglosen 3,5-Zoll-HDD-Einschub heraus.
 - > Setzen Sie das HDD in den Einschub.
 - > Richten Sie die Löcher des HDD mit den Einschubstiften aus, um das Laufwerk daran zu befestigen.
- Hinweis: Um ein 2,5-Zoll-Laufwerk in diesen Einschub zu montieren, müssen Sie einen der seitlichen Stifte entfernen und das Laufwerk von unten mit Schrauben befestigen.*

Installazione di un'unità HDD 3,5 pollici/SSD 2,5 pollici

- > Rimuovere il vassoio HDD 3,5 pollici senza attrezzi.
- > Inserire l'unità HDD nel vassoio.
- > Allineare i fori dell'unità ai perni del vassoio per fissare.

Nota: per montare nel vassoio un'unità da 2,5 pollici, è necessario rimuovere uno dei perni laterali e fissare l'unità con le viti.

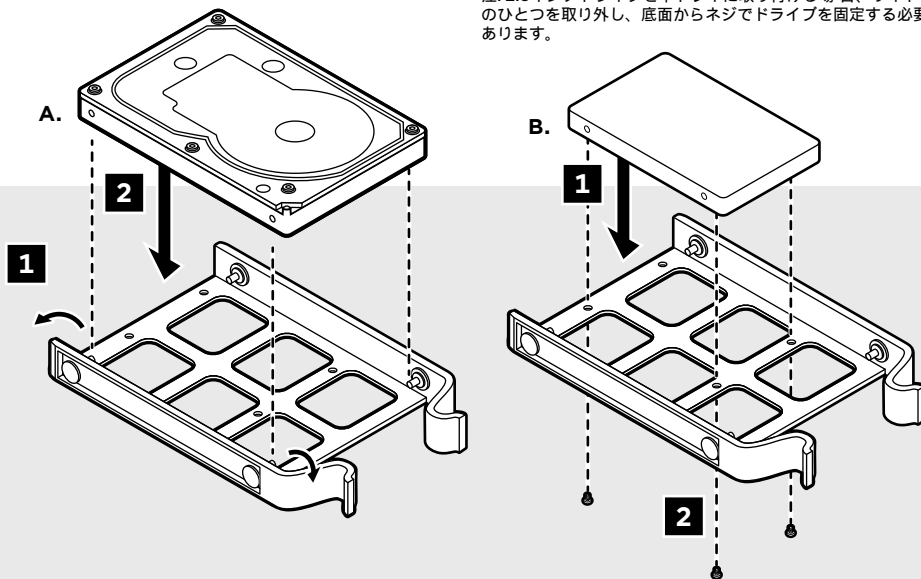

- > Pull down the tab and place the SSD into the tool-free cage until you feel it secure.
- > To remove the SSD, pull the tab down to release.

Installation d'un lecteur SSD 2,5 pouces, dans une cage SSD extensible, sans outil

- > Tirez sur la languette et placez le lecteur SSD dans la cage, jusqu'à ce qu'il soit bien fixé.
- > Pour retirer le lecteur SSD, tirez sur la languette.

Installation eines 2,5-Zoll-SSD in den werkzeuglosen erweiterbaren SSD-Käfig

- > Ziehen Sie die Zunge herunter und schieben Sie das SSD in den werkzeuglosen Käfig, bis er sicher sitzt.
- > Um das SSD zu entfernen, drücken Sie die Zunge herunter.

Installazione di un'unità SSD 2,5 pollici nell'apposito vano espandibile senza attrezzi

- > Tirare verso il basso la linguetta e posizionare l'unità SSD nel vano senza attrezzi fino ad assicurarla.
- > Per rimuovere l'unità SSD, tirare la linguetta di rilascio verso il basso.

Instalación de una unidad SSD de 2.5" en la caja de SSD ampliable, sin herramientas

- > Empuje hacia abajo la pestaña y coloque la unidad SSD en la caja, sin herramientas, hasta que esté bien sujeta.
- > Para extraer la unidad SSD, empuje la pestaña hacia abajo para soltarla.

Установка 2,5" твердотельного диска в безотверточный отсек твердотельных накопителей

- > Потяните язычок вниз, поместите твердотельный диск в безотверточный отсек и зафиксируйте его.
- > Чтобы снять твердотельный диск, потяните язычок вниз, чтобы освободить диск.

将 2.5" SSD 装入免工具可扩展式 SSD 托架

- > 拉下舌片, 然后将 SSD 装入免工具托架直至其固定。
- > 要拆除 SSD, 拉下舌片以释放 SSD。

2.5インチSSDケージ(ツールフリー仕様)を取り付ける

- > レバーを引き下げてケージ(ツールフリー仕様)にSSDを差し込み、確実に固定されるまで押し込みます。
- > SSDを取り外す場合は、レバーを引き下げて固定を解除します。

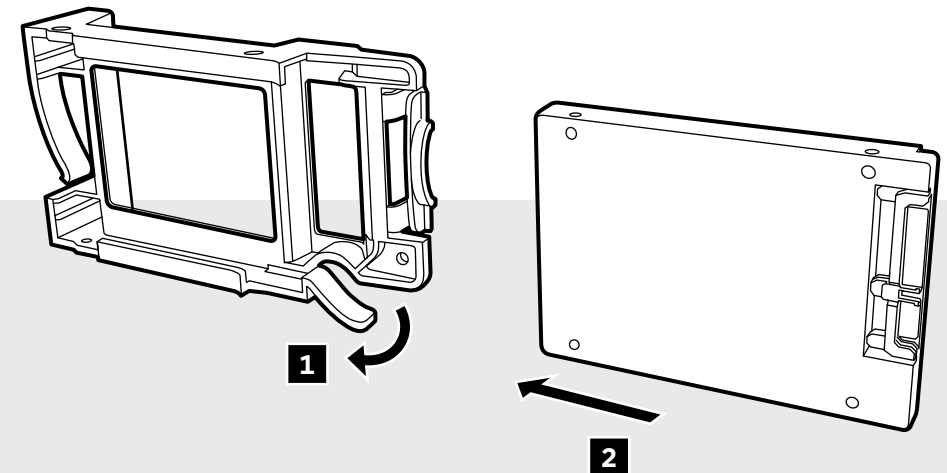

Removing the solid top panel cover and bottom dust filter

- > To remove the magnetic solid top panel cover, locate the top panel cut out and lift the top panel off the case
- > To remove the bottom dust filter, first locate the pull tab underneath the PSU, then pull the bottom dust filter out.

Retrait du panneau supérieur plein et du filtre anti-poussière inférieur

- > Pour retirer le panneau supérieur plein magnétique, repérez sa découpe et levez-le pour le sortir du boîtier.
- > Pour retirer le filtre anti-poussière inférieur, repérez la languette de traction sous le bloc d'alimentation, puis sortez le filtre en tirant dessus.

Entfernen der vollabdeckenden Oberplatte und des Staubfilters auf der Unterseite

- > Um die magnetische, vollabdeckende Oberplatte abzunehmen, greifen Sie mit der Hand in die Aussparung der Oberplatte und heben Sie sie vom Gehäuse ab.
- > Um den unteren Staubfilter zu entfernen, ziehen Sie den Filter an der Zunge unterhalb der Netzteil heraus.

Rimuovere la copertura del pannello ed il filtro antipolvere inferiore

- > Per rimuovere la copertura magnetica del pannello superiore, localizzare l'intaglio del pannello superiore e sollevarlo al di fuori dal case.
- > Per rimuovere il filtro antipolvere inferiore, individuare la linguetta di rilascio sotto il PSU ed estrarre il filtro.

Extracción de la cubierta del panel superior sólida y del filtro antipolvo inferior

- > Para extraer la cubierta magnética sólida del panel superior, localice la muesca en el panel superior, levántelo y sáquelo del chasis
- > Para extraer el filtro antipolvo inferior, localice primero la pestaña que se encuentra debajo de la PSU y, a continuación, tire del filtro antipolvo inferior para sacarlo.

Снятие сплошной крышки верхней панели и нижнего пылевого фильтра

- > Чтобы снять магнитную сплошную крышку верхней панели, найдите вырез на верхней панели и поднимите панель, снимая ее с корпуса.
- > Чтобы снять нижний пылевой фильтр, сначала потяните язычок фиксатора под блоком питания, затем извлеките нижний пылевой фильтр.

拆卸实心顶面板和底部滤尘器

- > 拆卸磁性实心顶面板时，找到顶板的切口，把顶板提出机箱
- > 要拆除底部滤尘器，首先找到 PSU 下方的拉出舌片，然后将底部滤尘器拉出。

上部パネルカバーと底面防塵フィルターを取り外す

- > マグネット付き上部パネルカバーを取り外すには、上部パネルカットアウトを探して、上部パネルをケースから持ち上げます。
- > 底面の防塵フィルターを取り外すには、電源ユニット下部のレバーを引き出して、底面の防塵フィルターを引き出します。

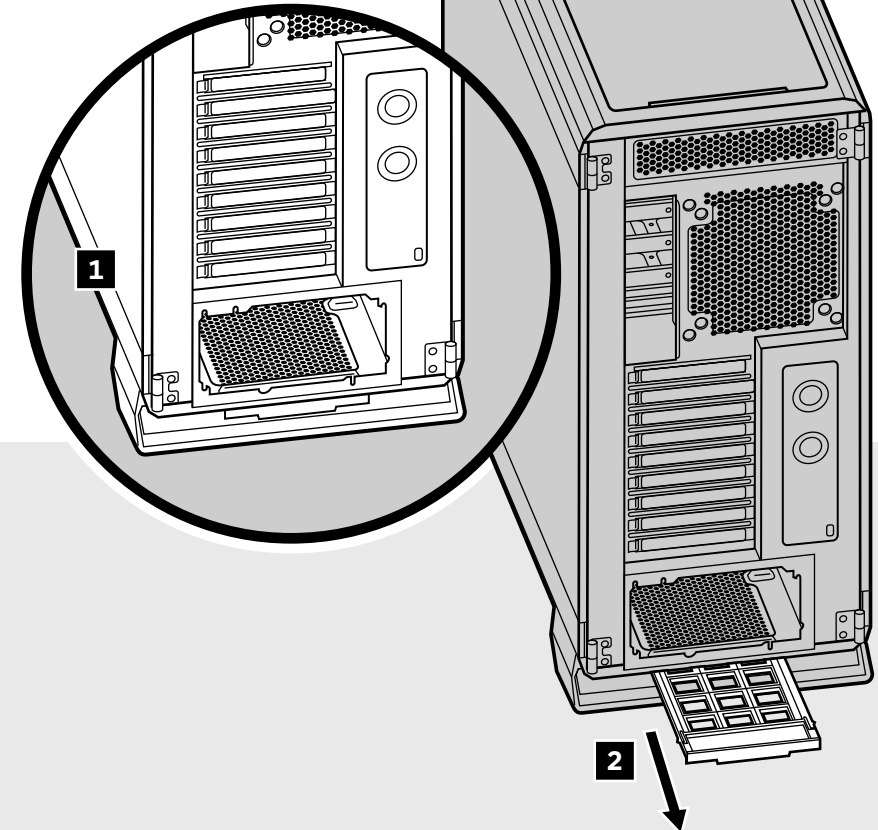
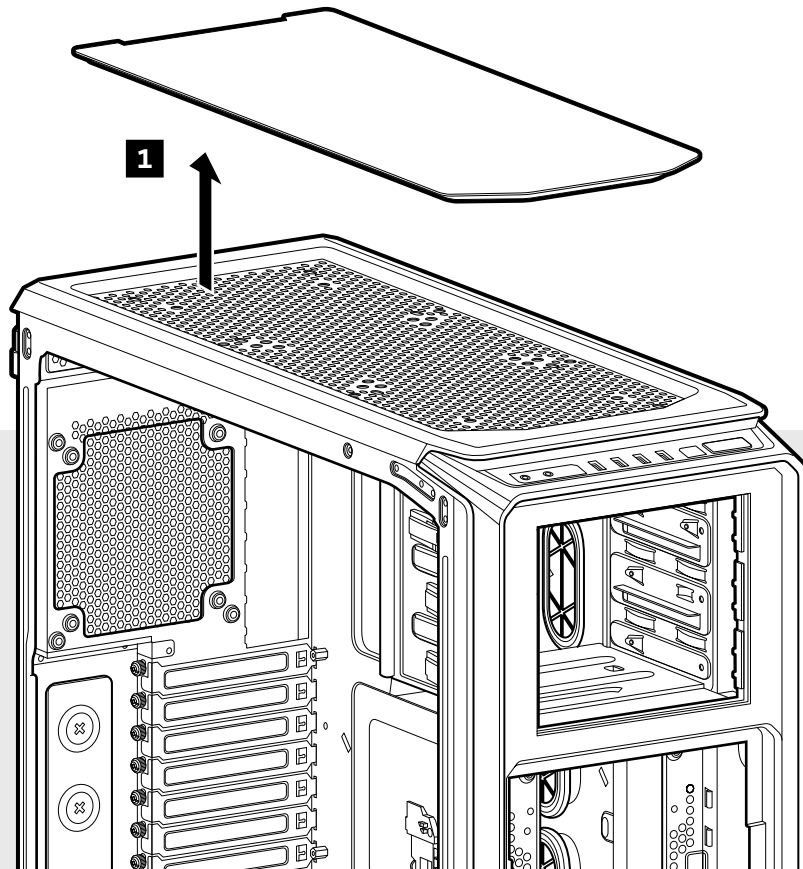

> See your motherboard's manual for fan header locations.

Branchement des câbles du ventilateur sur les fiches de la carte mère

> Consultez le manuel d'instructions de la carte mère pour plus d'informations sur l'emplacement des fiches.

Befestigen der Gehäuselüfterkabel an den Motherboard-Headern

> Die Position der Lüfter-Header finden Sie in der Anleitung Ihres Motherboards.

Collegamento dei cavi della ventola del case ai connettori della scheda madre

> Per la posizione dei connettori della ventola, consultare il manuale della scheda madre.

Conecte los cables de ventiladores de la caja a los cabezales de la placa base

> Consulte el manual de la placa base para obtener información sobre las ubicaciones de los cabezales de los ventiladores.

Подключение кабелей вентиляторов к разъемам материнской платы

> Расположение разъемов для вентиляторов см. в руководстве по материнской плате.

将机箱风扇电缆固定至主板端板

> 请参阅主板手册确定风扇端板的位置。

冷却ファンのケーブルをマザーボードの端子に接続する

> 冷却ファンの接続端子の配置についてはマザーボードのマニュアルを参照してください。

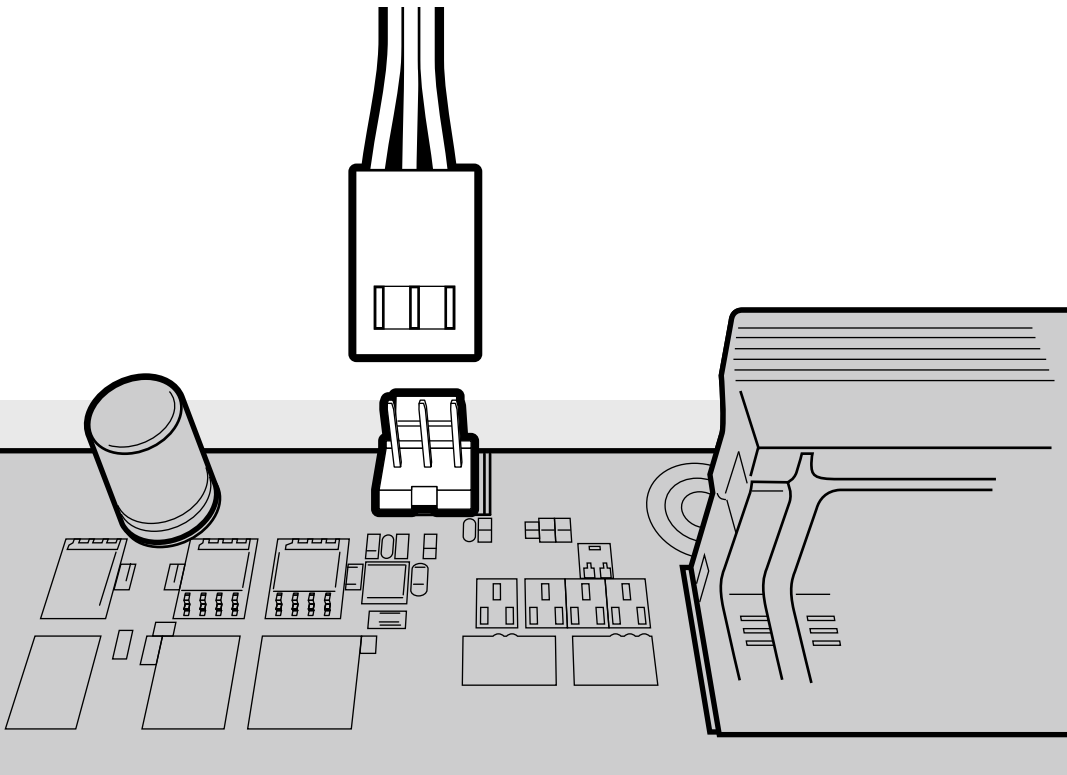

> See your motherboard's manual for front panel header locations and pin-outs.

Installation des connecteurs E/S avant

> Consultez le manuel d'instructions de la carte mère pour plus d'informations sur l'emplacement des fiches du panneau avant et le brochage.

Installation der vorderen I/O-Anschlüsse

> Die Position der Frontplatten-Header und der Pinouts finden Sie in der Anleitung Ihres Motherboards.

Installazione dei connettori di I/O frontali

> Per i piedini in uscita e la posizione dei connettori del pannello frontale, consultare il manuale per la scheda madre.

拆除前 Instalación de los conectores de E/S frontales

> Consulte el manual de la placa base para obtener instrucciones sobre las ubicaciones de las cabeceras del panel frontal y de las clavijas.

Установка передних разъемов ввода/вывода

> Расположение разъемов и контактов для передней панели см. в руководстве по материнской плате.

安装前部 I/O 连接器

> 请参阅主板手册确定前面板端板和引脚的位置。

フロントI/Oコネクタを接続する

> フロントパネルの接続端子の配置やピン配列についてはマザーボードのマニュアルを参照してください。

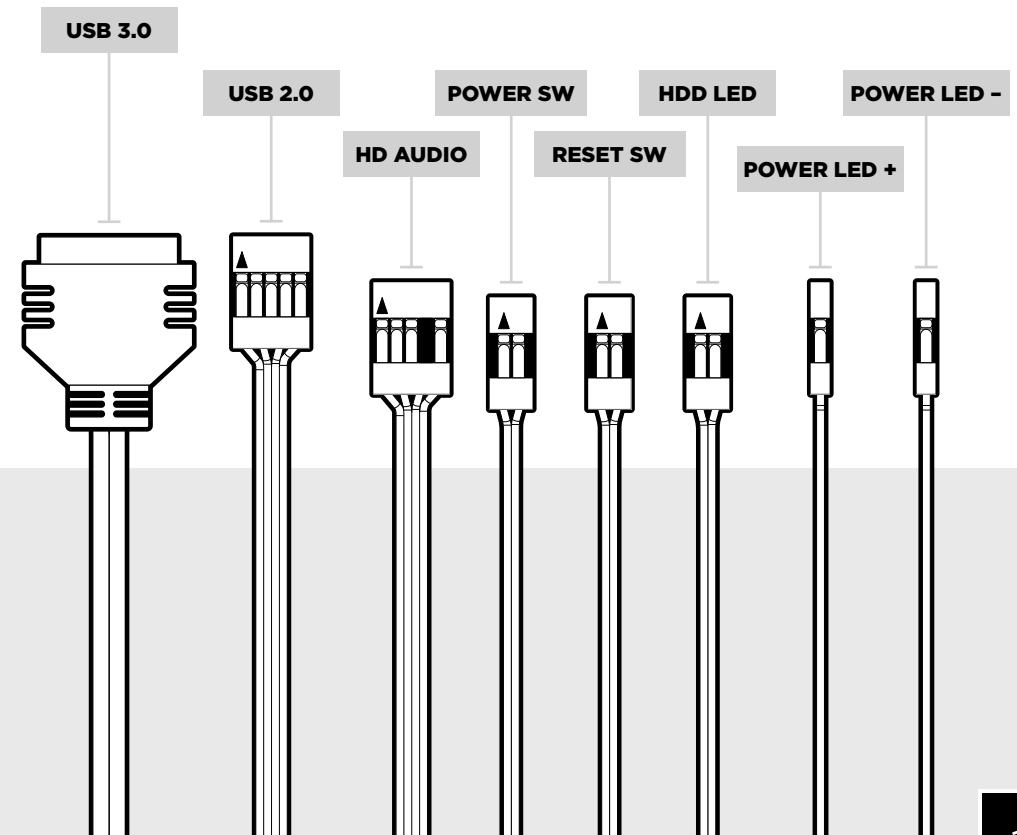

- > To remove the SSD caddy, locate the center tab to the right of the caddy and then pull the tab in and lift to release the caddy.
- > To install the SSD caddy, align the SSD caddy with the holes from left to right and secure into place.

Retrait du chariot SDD

- > Tirez sur la languette centrale située à la droite du chariot puis soulevez-la pour libérer le chariot.
- > Pour installer le chariot SDD, alignez-le sur les trous situés de gauche à droite puis fixez-le.

Entfernen des SSD-Caddys

- > Um den SSD-Caddy zu entfernen, ziehen Sie die Zunge in der Mitte rechts vom Caddy heraus und nach oben, um den Caddy freizugeben.
- > Um den SSD-Caddy zu installieren, richten Sie ihn mit den Löchern von links nach rechts aus und befestigen Sie ihn.

Modalità di rimozione del caddy per unità SSD

- > Per rimuovere il caddy per unità SSD, individuare la linguetta centrale posta a destra del caddy, quindi tirarla e sollevarla per rilasciare il caddy.
- > Per installare il caddy per unità SSD, allineare lo stesso ai fori da sinistra a destra e fissarlo in posizione.

Cómo extraer el soporte de la unidad SSD

- > Para extraer el soporte de la unidad SSD, localice la pestaña central situada a la derecha del soporte y, a continuación, tire de ella y levántela para soltar el soporte.
- > Para instalar el soporte de la unidad SSD, alinéelo con los orificios de izquierda a derecha y fíjelo.

Снятие контейнера твердотельного диска

- > Чтобы снять контейнер твердотельного диска, найдите центральный язычок в правой части контейнера, а затем потяните и поднимите контейнер, чтобы освободить его.
- > Чтобы установить контейнер твердотельного диска, выровняйте его с отверстиями слева и справа, затем закрепите контейнер на месте.

如何拆除 SSD 盒

- > 要拆除 SSD 盒, 首先找到位于盒右侧的中心 舌片, 然后拉出舌片并提起以释放该盒
- > 要安装 SSD 盒, 将 SSD 盒从左到右对齐孔 洞, 然后将其固定到位。

SSD キャディの取り外し方

- > SSD キャディを取り外すには、SSD キャディ右側の中央レバーを引き、SSD キャディを引き上げて固定を解除します。
- > SSD キャディを取り付けるには、SSD キャディをまず左の穴に合わせ、次に右の穴に合わせて固定します。

- > Locate and remove the two screws securing the cage to the base on the bottom of the case.
- > Pull the HDD cage out.
- > HDD cages are stackable and can be installed on top of each other or completely removed for improved cooling.

Note: The HDD cage can also be removed by removing the four screws located directly under the base on the bottom of the case.

Retrait de la cage du disque dur

- > Retirez les deux vis de la cage situées sur la base du boîtier.
 - > Tirez la cage.
 - > Les cages de disque dur sont empilables ou peuvent être entièrement retirées afin de garantir un meilleur refroidissement.
- Remarque: il est également possible de retirer la cage du disque dur en dévissant les quatre vis situées directement sous la base du boîtier.*

Entfernen des HDD-Käfigs

- > Entfernen Sie die beiden Schrauben, mit denen der Käfig an dem auf dem Gehäuseboden befindlichen Sockel befestigt ist.
 - > Ziehen Sie den HDD-Käfig heraus.
 - > HDD-Käfige sind stapelbar und können übereinander installiert oder für verbesserte Kühlung vollständig entfernt werden.
- Hinweis: Den HDD-Käfig können Sie auch herausnehmen, indem Sie die vier Schrauben direkt unter dem auf dem Gehäuseboden befestigten Sockel entfernen.*

Modalità di rimozione del vano HDD

- > Individuare e rimuovere le due viti che fissano il vano alla base sul fondo del case.
 - > Estrarre il vano HDD.
 - > I vani HDD sono impilabili e possono essere installati uno sopra l'altro o completamente rimossi per migliorare il raffreddamento.
- Nota: il vano HDD può anche essere rimosso svitando le quattro viti poste direttamente sotto la base sul fondo del case.*

Cómo extraer el armazón para el HDD

- > Localice y extraiga los dos tornillos que aseguran el armazón a la base, situados en la parte superior de la caja.
 - > Tire del armazón de HDD hacia fuera.
 - > Los armazones para HDD son apilables y se pueden instalar uno sobre otro o extraerse completamente para una mejor refrigeración.
- Nota: el armazón para HDD también se puede extraer, quitando los cuatro tornillos que se encuentran inmediatamente debajo de la base en la parte inferior de la caja.*

Снятие отсека для жесткого диска

- > Найдите и отверните два винта, крепящих отсек к основанию на нижней части корпуса.
- > Потяните и извлеките отсек для жестких дисков.
- > Отсеки для жестких дисков предназначены для установки в стек. Их можно установить друг над другом или полностью снять для улучшения охлаждения.

Примечание. Для снятия отсека жесткого диска можно также отвернуть четыре винта, расположенных непосредственно под основанием нижней части отсека.

如何拆除 HDD 托架

- > 找到用于将托架固定至机箱底部底座上的两颗螺丝, 卸下这两颗螺丝。
- > 拉出 HDD 托架。
- > HDD 托架是堆叠式的, 可安装在另一托架上方或整个拆除以改善冷却效果。

注: 也可通过卸下机箱底部底座正下方的四颗螺丝来拆除 HDD 托架。

HDD ケージの取り外し方

- > ケージを固定している2つのネジ (ケース底部) を取り外します。
 - > HDD ケージを引き出します。
 - > HDD ケージは積み重ねて取り付けることが可能です。また、高い冷却性を確保するため、HDD ケージを完全に取り外すことも可能です。
- 注: HDD ケージは、ケース底部から留めてある4つのネジを取り外すことで取り外せます。*

